

## HERGOM GM 20

Estufa de leña compacta de hierro fundido con interior en vermiculita, equipada con doble combustión, sistema "cristal limpio" y opción de toma de aire exterior.



[Ver más información online](#)

MODELO	GM 20
Potencia Nominal - Máxima	5,4 – 9 kW
Rendimiento	77 %
Temperatura de humos	260 °C
Emisiones CO (13% O <sub>2</sub> Vol%)	1.500 mg/m <sup>3</sup>
NORMATIVA	EN 16510
Clasificación energética	<b>A</b>
Dimensiones boca del hogar (An. x Al.) mm.	225 x 200
Longitud máxima de troncos (mm.)	420
Ø Salida de humos (mm.)	150
Altura / Tiro	5-6 m.
Chimenea de obra	200 x 200 mm.
Material del hogar	Hierro / Revest. Refractario y Vermiculita
Control aire primario / secundario	Si / Venturi
Sistema Airwash®	Si
Doble combustión	Si
Toma de aire exterior (opcional)	Ø 80 mm
Peso (kg.)	100

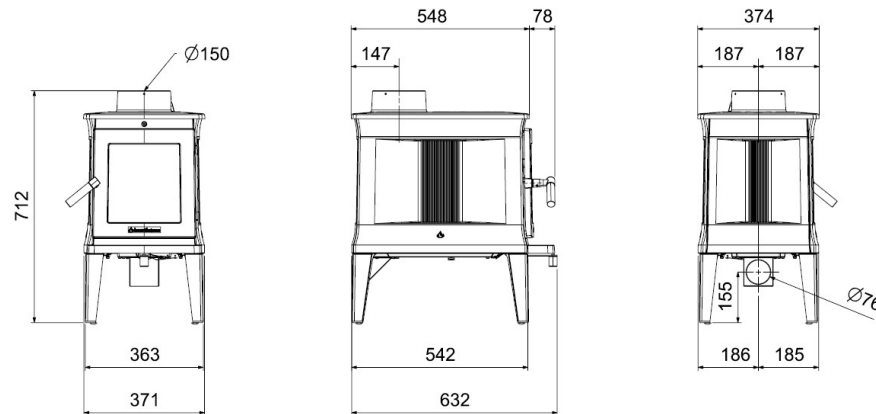

Calentador superior de hierro fundido esmaltado