

## LACUNZA BERGEN B

Estufa con horno en inoxidable de gran capacidad revestida en cerámica blanca con veta negra. Dispone de tapa de horno también en cerámica para cubrirlo e integrarlo totalmente en el diseño de cualquier estancia.



[Ver más información online](#)

# BERGEN

## Libro de Instrucciones





Lacunza le felicita por su elección.  
 Certificada bajo la Norma ISO 9001, Lacunza garantiza la calidad de sus aparatos y se compromete a satisfacer las necesidades de sus clientes.  
 Seguros de su saber hacer que le dan sus más de 50 años de experiencia, Lacunza utiliza avanzadas tecnologías en el diseño y fabricación de toda su gama de aparatos. Este documento le ayudará a instalar y utilizar su aparato, en las mejores condiciones, para su confort y seguridad.

## ÍNDICE

|   |           |
|---|-----------|
| <b>1. PRESENTACIÓN DEL APARATO.....</b>                   | <b>3</b>  |
| 1.1. Características generales .....                      | 3         |
| 1.2. Distancias de seguridad.....                         | 5         |
| <b>2. INSTRUCCIONES PARA EL INSTALADOR .....</b>          | <b>6</b>  |
| 2.1. Aviso para el instalador .....                       | 6         |
| 2.2. El local de instalación.....                         | 6         |
| 2.2.1. Ventilación del local.....                         | 6         |
| 2.2.1. Instrucciones para el movimiento de la estufa..... | 7         |
| 2.2.2. Emplazamiento del aparato.....                     | 8         |
| 2.3. Montaje del aparato.....                             | 8         |
| 2.3.1. Suelo .....  | 8         |
| 2.3.2. Controles anteriores a la puesta en marcha.....    | 8         |
| 2.3.3. Regulación de altura y nivelado .....              | 8         |
| 2.3.4. Conexión al conducto de humos .....                | 8         |
| 2.4. El conducto de humos .....                           | 8         |
| 2.4.1. Características del conducto de humos.....         | 8         |
| 2.4.2. Remate final del conducto de humos .....           | 9         |
| 2.4.3. Conducto de humos deficiente.....                  | 10        |
| <b>3. INSTRUCCIONES DE USO.....</b>                       | <b>11</b> |
| 3.1. Combustibles.....                                    | 11        |
| 3.2. Descripción de los elementos del aparato .....       | 12        |
| 3.2.1. Elementos de funcionamiento .....                  | 12        |
| 3.3. Encendido.....                                       | 13        |
| 3.4. Seguridad.....                                       | 13        |
| 3.5. Carga del combustible.....                           | 13        |
| 3.6. Funcionamiento.....                                  | 13        |
| 3.7. Retirada de la ceniza.....                           | 14        |
| 3.8. Instrucciones para cocinar .....                     | 14        |
| 3.9. Deflectores .....                                    | 15        |
| <b>4. MANTENIMIENTO Y CONSEJOS IMPORTANTES.....</b>       | <b>17</b> |
| 4.1. Mantenimiento del aparato .....                      | 17        |

|   |    |
|---|----|
| 4.1.1. Hogar.....                                 | 17 |
| 4.1.2. Interior aparato.....                      | 17 |
| 4.1.3. Salida de humos .....                      | 17 |
| 4.1.4. Envolverte del horno.....                  | 17 |
| 4.1.5. Piezas de chapa o fundición pintadas ..... | 17 |
| 4.1.6. Cristal hogar .....                        | 18 |
| 4.1.7. Horno .....                                | 18 |
| 4.2. Mantenimiento del conducto de humos.....     | 18 |
| 4.3. Consejos importantes.....                    | 18 |
| 5. CAUSAS DE MAL FUNCIONAMIENTO .....             | 19 |
| 6. DESPIECES BÁSICOS .....                        | 20 |
| 7. RECICLADO DEL PRODUCTO.....                    | 22 |
| 8. DECLARACIÓN DE PRESTACIONES.....               | 23 |
| 9. MARCADO CE.....                                | 25 |

[www.forjas-salvador.com](http://www.forjas-salvador.com)

## 1. PRESENTACIÓN DEL APARATO

Para obtener un funcionamiento óptimo del aparato, le aconsejamos lea detenidamente este manual antes del primer encendido. Si surgiera algún problema o alguna duda, le invitamos a que se ponga en contacto con su vendedor, que le asegurará la máxima colaboración.

Con el fin de mejorar el producto, el fabricante se reserva el derecho a aportar modificaciones sin previo aviso a la actualización de esta publicación.

Este aparato está concebido para quemar madera con total seguridad.

**ATENCIÓN:** Una instalación defectuosa puede acarrear graves consecuencias.

Es imprescindible que la instalación y mantenimiento periódico necesario sean efectuados por un instalador autorizado siempre conforme a las especificaciones de las normativas aplicables en cada país y en este libro de instrucciones.

### 1.1. Características generales

|  | Unidad   | Bergen                          |      |
|--|--|---------------------------------|------|
| Aparato de funcionamiento                                | -  | Intermitente                    |      |
| Clasificación de equipo                                  | -  | Tipo B                          |      |
| Combustible preferido                                    | -  | Madera en tronco (humedad <25%) |      |
| Funcionalidad de calefacción indirecta                   | -  | NO                              |      |
|  |  |                                 |      |
| Valores a Potencia Nominal                               | Potencia nominal al ambiente (Directa) ( $P_{nom}$ )                         | kW                              | 11.5 |
|  | Rendimiento a $P_{nom}$ ( $\eta_{nom}$ )                                     | %                               | 87.6 |
|  | Emisión de CO al 13% O <sub>2</sub> a $P_{nom}$ ( $CO_{nom}$ )               | mg/m <sup>3</sup>               | 500  |
|  | Emisión de NO <sub>x</sub> al 13% O <sub>2</sub> a $P_{nom}$ ( $NO_{xnom}$ ) | mg/m <sup>3</sup>               | 94   |
|  | Emisión de OGC al 13% O <sub>2</sub> a $P_{nom}$ ( $OGC_{nom}$ )             | mg/m <sup>3</sup>               | 30   |
|  | Emisión de partículas al 13% O <sub>2</sub> a $P_{nom}$ ( $PM_{nom}$ )       | mg/m <sup>3</sup>               | 23   |
|  | Tiro mínimo a $P_{nom}$ ( $p_{nom}$ )  | Pa                              | 12   |
|  | Temperatura de salida de humos a $P_{nom}$ ( $T_{nom}$ )                     | °C                              | 154  |
|  | Temperatura de humos en la brida de salida de humos a $P_{nom}$              | °C                              | 181  |
|  | Intervalo de recarga de leña a $P_{nom}$                                     | h                               | 1    |
|  | Caudal de humos a $P_{nom}$  | g/s                             | 6.4  |
|  | Consumo leña (haya) a $P_{nom}$  | kg/h                            | 3.1  |
|  |  |                                 |      |
| Clase de temperatura de la chimenea                      | -  | T400                            |      |
| Dimensiones del hogar de combustión                      |  |                                 |      |
| Anchura  | mm   | 630                             |      |
| Fondo  | mm   | 280                             |      |
| Altura útil  | mm   | 220                             |      |
| Dimensiones de los leños                                 | cm   | 60                              |      |
| Volumen de calefacción (45W/m <sup>3</sup> ) a $P_{nom}$ | m <sup>3</sup>   | 256                             |      |
| Dimensiones útiles del horno                             |  |                                 |      |
| Anchura  | mm   | 553                             |      |
| Fondo  | mm   | 355                             |      |
| Altura útil  | mm   | 253                             |      |

|  |   |     |
|--|---|-----|
| Volumen del cenicero   | L   | 1.5 |
| Peso   | kg  | 160 |
| Diámetro salida de humos ( $d_{out}$ )                                   | mm  | 150 |
| Tipo de control de potencia calorífica/de temperatura interior           | Un solo nivel sin control de temperatura interior |     |
| Clase de eficiencia energética   | -   | A+  |
| Índice de Eficiencia Energética (EEI)                                    | -   | 117 |
| Eficiencia Energética Estacional de calefacción de espacios ( $\eta_s$ ) | %   | 78  |

**Nota:** Los valores indicados en el cuadro anterior se basan en los ensayos efectuados siguiendo la norma UNE-EN 16510 con troncos de haya con no más de un 18% de humedad y la depresión indicada en cada caso.

**Atención:** este aparato está diseñado y preparado para trabajar con los combustibles, el grado de humedad del combustible, las cargas de combustible, los intervalos de carga del combustible, el tiro de chimenea y la forma de instalación, indicados en este Libro de Instrucciones. El no respetarlo, puede acarrear problemas en el aparato (de deterioro, de longevidad, etc.) que no serán respondidos por la garantía de Lacunza.



Figura nº1 - Dimensiones en mm del aparato BERGEN

### 1.2. Distancias de seguridad

Tomar nota de respetar las distancias de instalación del aparato con respecto a **materiales combustibles**.

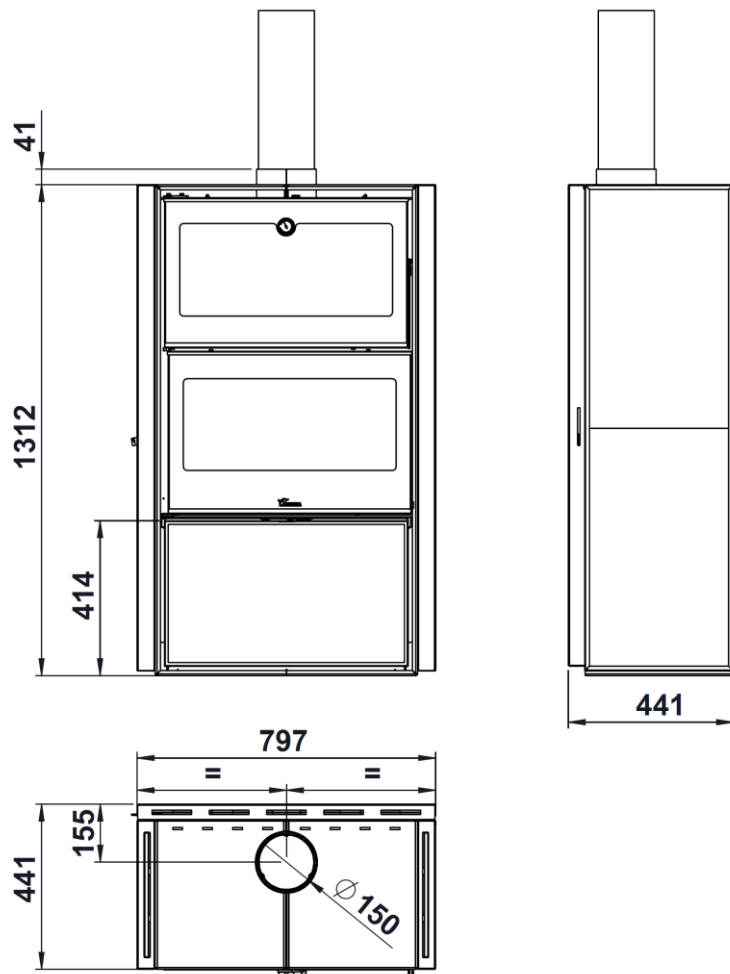
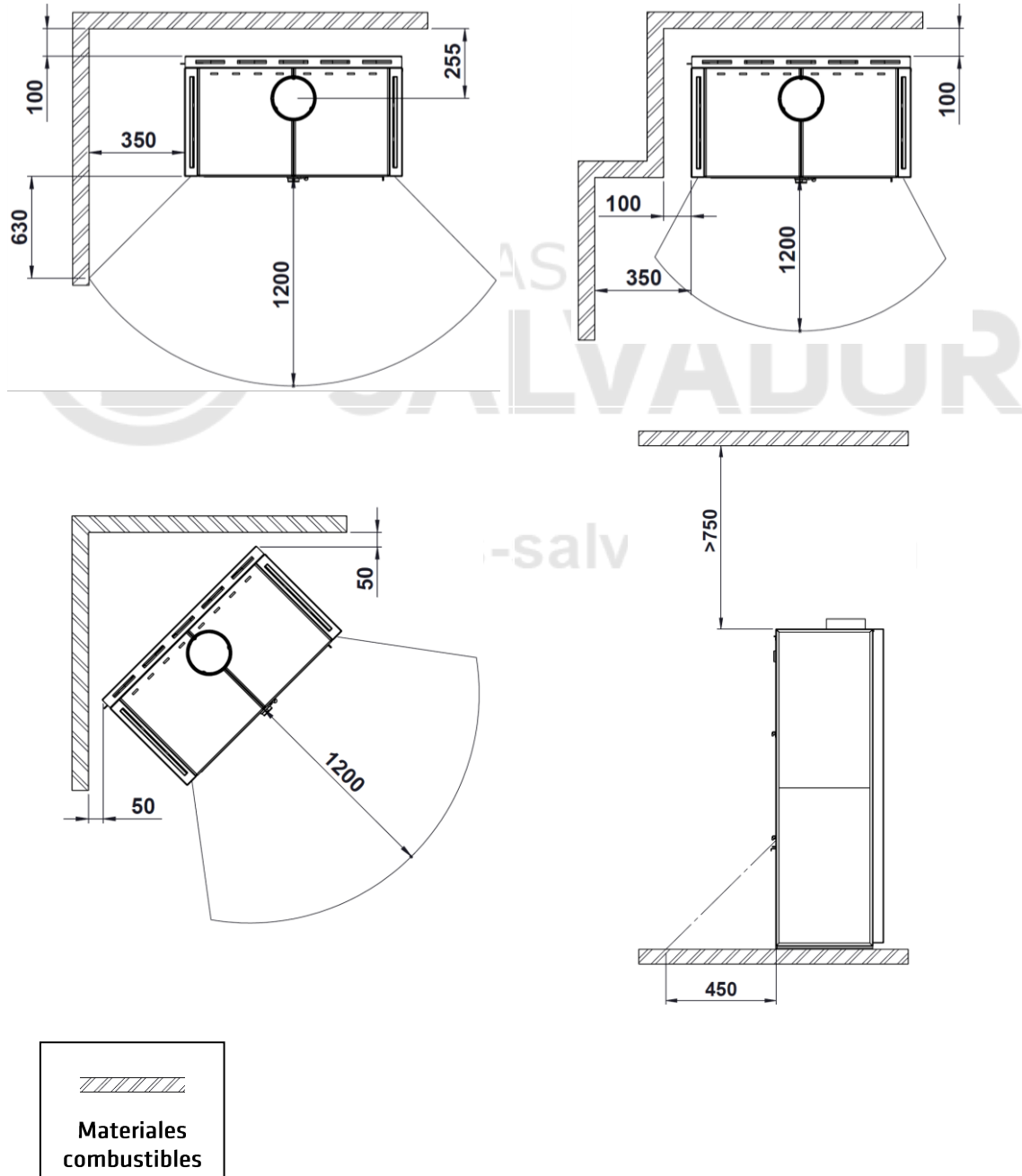

Tener en cuenta que puede ser necesario incluso proteger los materiales no combustibles para evitar roturas, deformaciones, etc., por exceso de temperatura si el material no combustible no está preparado para soportar altas temperaturas.

## 2. INSTRUCCIONES PARA EL INSTALADOR

### 2.1. Aviso para el instalador

Todos los reglamentos locales y nacionales incluidos todos los que hacen referencia a normas nacionales y europeas deben ser respetados en la instalación del aparato.

La instalación del aparato deberá realizarla un instalador autorizado con carné profesional en instalaciones térmicas de edificios, perteneciente a una Empresa Instaladora Autorizada.

Un aparato mal instalado puede originar graves incidentes (incendios, generación de gases nocivos, deterioro de elementos próximos, etc.)

La responsabilidad de Lacunza se limita al suministro del aparato, nunca a la instalación de éste.

### 2.2. El local de instalación

#### 2.2.1. Ventilación del local

El aparato necesita un consumo de oxígeno (aire) para su buen funcionamiento. Debemos asegurar una adecuada aportación de este aire en la sala donde está colocado. Esta cantidad de oxígeno, será suplementaria al oxígeno necesario para el consumo humano (renovación de aire).

Para asegurar una buena calidad del aire que respiramos y evitar posibles accidentes por elevadas concentraciones de gases producto de la combustión (principalmente dióxido y monóxido de carbono), es absolutamente necesario y obligatorio asegurar una adecuada renovación del aire en la estancia en la que se sitúa el aparato.

Para ello, debe asegurarse el cumplimiento del Código Técnico de la

Edificación (CTE DB – HS3). Esta norma de obligado cumplimiento indica que la estancia debe disponer siempre, y cómo mínimo, de dos rejillas o aperturas permanentes hacia el exterior para dicha renovación del aire (una de admisión y otra de extracción).

Para la instalación de sus aparatos, Lacunza recomienda una sección adicional de estas aperturas. Estas dos rejillas deberán estar situadas una en la parte superior de la estancia (a menos de 30 cm del techo) y la otra en la parte inferior (a menos de 30 cm del nivel del suelo). Además, las dos rejillas deben comunicar obligatoriamente con la calle, para poder renovar el aire de la estancia con aire fresco.

Las rejillas de entrada de aire deben estar colocadas de modo que no puedan quedar bloqueadas o cerradas accidentalmente.

La sección mínima que debe tener cada una de las rejillas depende de la potencia nominal del aparato, según esta tabla:

| Potencia del aparato (kW) | Sección adicional mínima de cada una de las rejillas (cm <sup>2</sup> ) |
|---------------------------|---|
| $P \leq 10$ kW            | 70  |
| $10 < P \leq 15$          | 90  |
| $15 < P \leq 20$          | 120   |
| $20 < P \leq 25$          | 150   |
| $25 < P \leq 30$          | 180   |
| $30 < P \leq 35$          | 210   |
| $P > 35$                  | 240   |



Figura n<sup>o</sup>2 - Esquema orientativo para rejillas de ventilación

El aparato debe utilizarse siempre con las puertas cerradas.

En las habitaciones equipadas de un VMC (ventilación mecánica controlada), ésta aspira y renueva el aire ambiente; en este caso la habitación está ligeramente en depresión y es necesario instalar una toma de aire exterior, no obturable, de una sección al menos de 90 cm<sup>2</sup>.

**2.2.1. Instrucciones para el movimiento de la estufa**

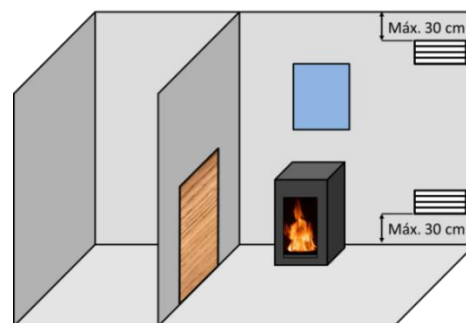
1. Desembalar la estufa retirando el embalaje de protección.



Figura n°1 - Estufa una vez retirado el embalaje de protección

2. Extraer el cajón de la base hasta el final y luego levantarlo para liberar las guías.

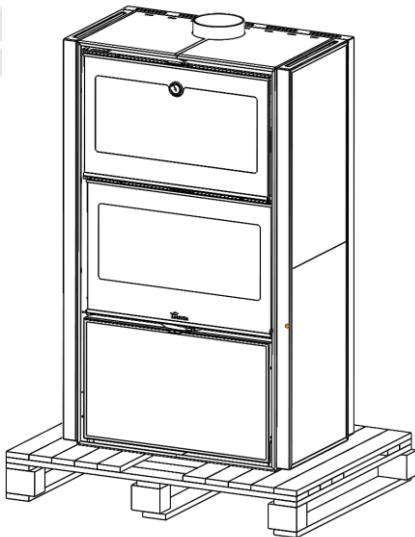

Figura n°2 - Detalle de la extracción del cajón

3. Retirar los dos tornillos que hay en la base amarrando el palet.



Figura n°3 - Retirada de los tornillos

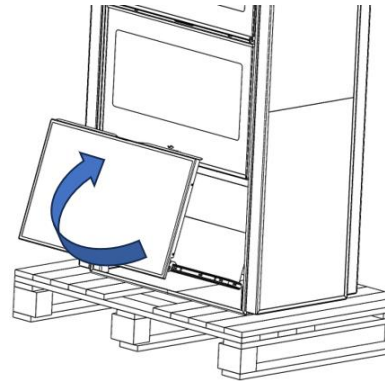
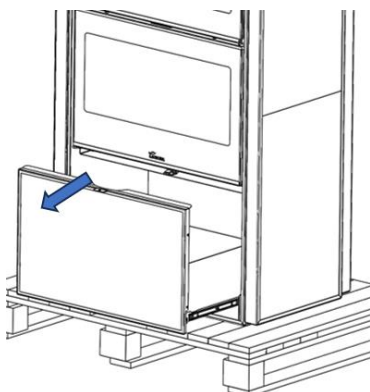

4. Volver a montar el cajón, siguiendo el mismo procedimiento utilizado para desmontarla.

### 2.2.2. Emplazamiento del aparato

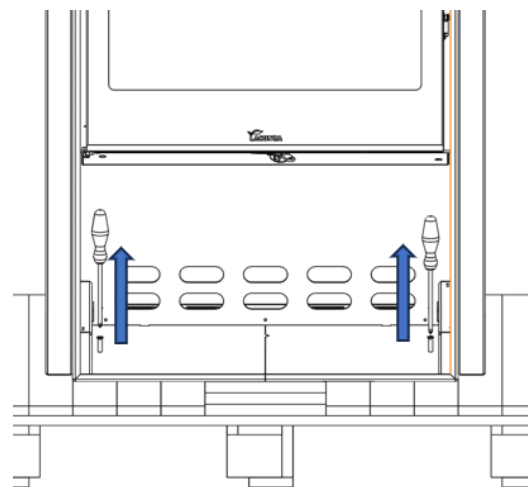
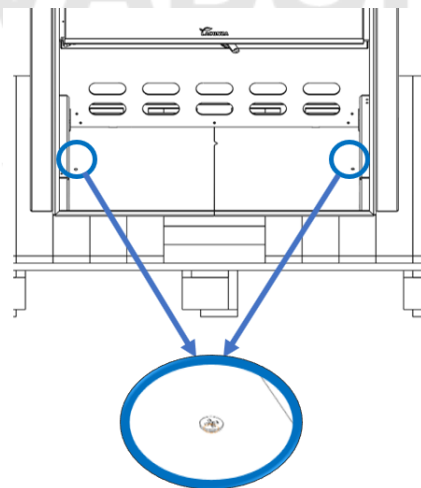
Elegir un emplazamiento en la habitación que favorezca una buena distribución del aire caliente, tanto por radiación como por convección.

## 2.3. Montaje del aparato

### 2.3.1. Suelo

Asegurarse que la base sea capaz de soportar la carga total constituida por el aparato y su revestimiento.

Cuando el suelo (la base) sea combustible, prever un aislamiento adecuado.

### 2.3.2. Controles anteriores a la puesta en marcha

- Verificar que los cristales no sufren ninguna rotura o daño.
- Verificar que los pasos de humos no se encuentran obstruidos por partes de embalaje o de piezas sueltas.
- Verificar que las juntas de estanqueidad del circuito de evacuación de humos están en perfecto estado.
- Verificar que las puertas cierran perfectamente.
- Verificar que las piezas móviles se encuentran instaladas en sus lugares correspondientes.
- Verificar la correcta colocación del deflector.

### 2.3.3. Regulación de altura y nivelado

Es muy importante que el aparato esté perfectamente nivelado, tanto respecto al plano horizontal como al vertical (utilizar nivel de burbuja).

### 2.3.4. Conexión al conducto de humos

Se efectuará la conexión del aparato a la chimenea mediante tubería específica para resistir a los productos de la combustión (ej. Inoxidable, chapa esmaltada...)

Para la conexión del tubo de evacuación de humos con la brida de la salida de humos, introduciremos el tubo en la brida y sellaremos la junta con masilla o cemento refractario, para hacerla completamente estanca.

Es necesario que el instalador asegure que el tubo conectado al aparato esté bien sujeto y no tenga posibilidad de salirse de su alojamiento (debido por ejemplo a las dilataciones por temperatura...).

En este aparato, la salida de humos se puede hacer desde la parte superior.

## 2.4. El conducto de humos

El conducto de humos ha de cumplir la normativa de instalación de chimeneas en vigor.

En habitaciones equipadas de Ventilación Mecánica Controlada, la salida de gases de ésta, nunca debe conectarse al conducto de evacuación de humos.

El aparato debe colocarse en un conducto de humos propio, nunca en un conducto de humos que esté compartido con otro aparato.

### 2.4.1. Características del conducto de humos

El conducto de humos deberá ser de un material adecuado para resistir los productos de la combustión (Ej. acero inoxidable, chapa esmaltada...)

Los aparatos no calefactores (sin paila) requieren que la salida de humos sea de tubo doble y aislado únicamente en los tramos en los que el tubo vaya por el exterior o por zonas frías, pudiendo utilizar tubo sencillo en el interior de la casa,

aprovechando así el calor de los humos para calentar la estancia, aislándolo únicamente en los tramos en los que el exceso de temperatura pudiera ocasionar desperfectos.

En caso de contar con salida de humos de obra, habrá que entubarla y aislarla para garantizar un correcto tiro.

El diámetro del tubo ha de ser el mismo que el diámetro de la salida de humos del aparato en toda su longitud, para garantizar el correcto funcionamiento del mismo.

El conducto ha de evitar, la entrada de agua de lluvia.

El conducto debe estar limpio y ser estanco en toda su longitud.

El conducto ha de tener una altura mínima de 6m, y el sombrerete no debe obstaculizar la libre salida de los humos.

Si el conducto tiene tendencia a producir revoques, será necesario instalar un anti-revoques eficaz, un aspirador estático, un ventilador extractor de humos o remodelar la chimenea.

Nunca se instalarán codos de 90°, debido a la gran pérdida de tiro que generan y se minimizará en lo posible el uso de codos de 45°. Cada codo de 45° equivale a reducir 0.5m de longitud de tubo de la chimenea. Tampoco se instalarán tramos de conducto en horizontal, reducen enormemente el tiro.

El aparato ha sido diseñado para trabajar en unas condiciones de tiro controladas. El aparato debe trabajar a una depresión de chimenea de entre 12Pa y 15Pa. Para asegurar este tiro, se debe instalar en el conducto de humos un moderador de tiro automático. El funcionamiento a tiro descontrolado puede generar rápidos deterioros en el aparato, que no serán cubiertos por la garantía.

El conducto de humos no debe descansar su peso sobre el aparato, esto podría dañar la encimera.

Ha de tenerse en cuenta que se pueden alcanzar altas temperaturas en el conducto de humos por lo que es imprescindible aumentar el aislamiento en los tramos en los que haya material combustible (vigas de madera, muebles, etc.). Puede ser necesario incluso proteger el material no combustible para evitar roturas, deformaciones, etc., por exceso de temperatura si el material no combustible no está preparado para soportar altas temperaturas.

El conducto de humos debe permitir la limpieza de este sin dejar tramos inaccesibles para su limpieza.

#### 2.4.2. Remate final del conducto de humos

La norma UNE 123001 obliga a que la terminación del conducto de humos se realice de la siguiente manera para su correcto funcionamiento:

El remate de la chimenea debe situarse a más de 1m por encima de la cubierta, de la cumbrera del tejado o de cualquier obstáculo situado en el tejado.

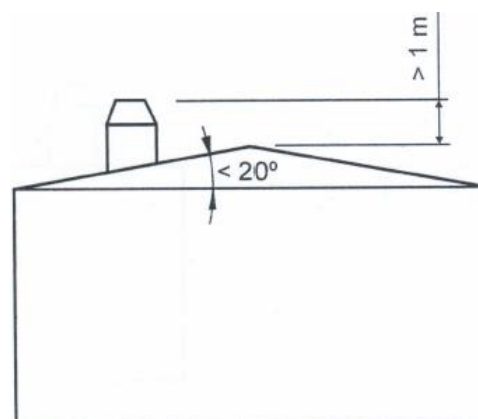



Figura n°4 - Distancias desde el remate hasta la cumbre del tejado

El remate debe elevarse más de 1m por encima de la parte más alta de cualquier edificación u obstáculo situado en un radio inferior a 10m respecto de la salida de la chimenea.

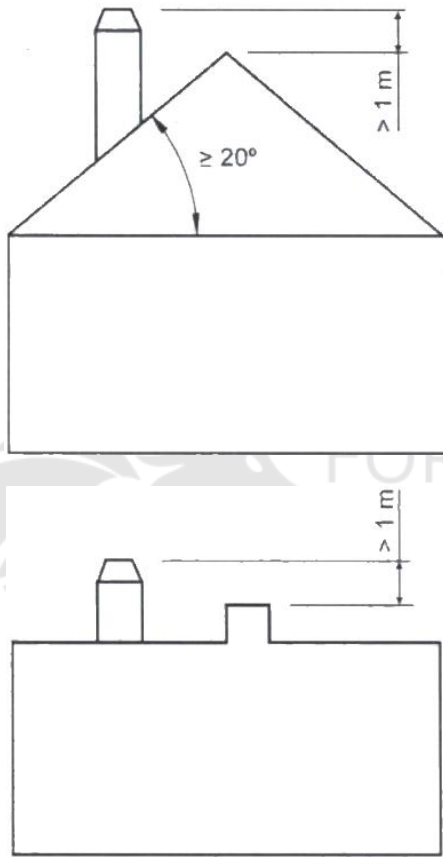

Figura n°5 - Distancias desde el remate hasta objetos a menos de 10m

El remate debe situarse simplemente por encima de cualquier edificación u obstáculo situado en un radio de entre 10m y 20m respecto a la salida de la chimenea.

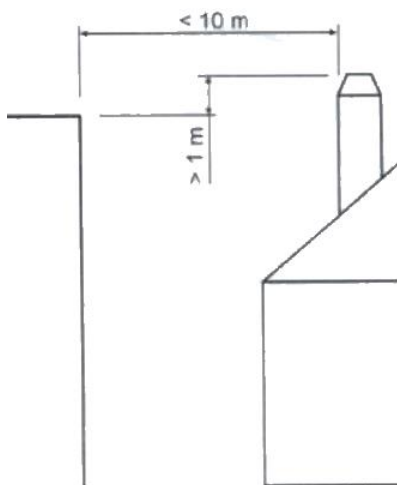

Figura n°6 - Distancias desde el remate hasta objetos entre 10 y 20m

### 2.4.3. Conducto de humos deficiente

En caso de no cumplir con todos los requerimientos indicados anteriormente, puede ocurrir que, al abrir la puerta del hogar, salga humo hacia la estancia donde está instalado el aparato. Esto es debido a que el conducto de humos instalado no es capaz de generar la depresión suficiente (tiro).

Antes de nada, el instalador deberá corregir estas deficiencias en la instalación, teniendo en cuenta: material, aislamiento, diámetro, estanqueidad, limpieza, altura, verticalidad/rectitud, remate final...

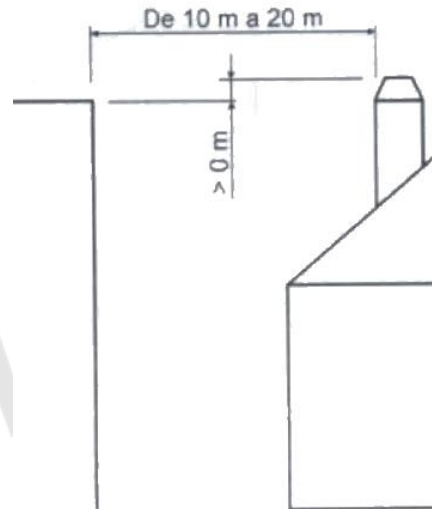
### 3. INSTRUCCIONES DE USO

El fabricante declina toda la responsabilidad concerniente a los deterioros de piezas causados por el mal empleo de combustibles no recomendados o por modificaciones efectuadas al aparato o a la instalación.

**Utilizar únicamente piezas de recambio originales.**

Todas las reglamentaciones locales, incluidas las que hagan referencia a las normas nacionales y europeas, han de respetarse cuando se utiliza este aparato.

La difusión del calor se efectúa por radiación y por convección, de la parte frontal y exteriores del aparato.

#### 3.1. Combustibles

Este aparato no debe utilizarse como un incinerador, no deben utilizarse combustibles no recomendados.

- Utilizar troncos de madera seca (máximo 16% de humedad), con al menos 2 años de corte, la resina lavada y almacenados en un lugar abrigado y ventilado.

- Utilizar maderas duras con alto poder calorífico y buena producción de brasas.

- Los troncos grandes deberán ser cortados a la largura de uso antes de su almacenaje. Los troncos deberán tener un diámetro máximo de 150mm.

- Utilizar leña muy picada nos favorecerá la potencia extraída de ellas, pero también nos aumentará la velocidad del combustible quemado.

Combustibles óptimos:

- Haya.

Otros combustibles:

- Roble, castaño, fresno, arce, abedul, olmo, etc.

- Las leñas de pino o eucalipto, poseen una densidad baja y una llama muy larga, y pueden provocar un desgaste rápido de las piezas del aparato.

- El uso de leñas resinosas puede incrementar la frecuencia de limpieza del aparato y del conducto de salida de humos.

Combustibles prohibidos:

- Todo tipo de carbón y combustibles líquidos.

- «Madera verde» La madera verde o húmeda disminuye el rendimiento del aparato y provoca el depósito de hollines y alquitrán en las paredes internas del conducto de humos produciendo su obstrucción

- «Maderas recuperadas» La combustión de maderas tratadas (traviesas de ferrocarril, postes telegráficos, contrachapados, aglomerados, pallets, etc.) provoca rápidamente la obstrucción de la instalación (depósitos de hollines y alquitranes), deteriora el medio ambiente (polución, olores) y es la causa de deformaciones del hogar por sobrecalentamiento

- Todo tipo de materiales que no sean madera (plásticos, botes de espray etc.)

- Nunca use gasolina, combustible de lámparas tipo gasolina, queroseno, líquido de encender carbón, alcohol etílico o líquidos similares para encender o reencender el fuego en el equipo. Mantenga todos estos líquidos bien apartados del equipo mientras el mismo esté en uso.

La madera verde y madera reprocesada pueden provocar fuego en el conducto de salida de humos.

En este gráfico, se puede ver la influencia de la humedad en el poder calorífico de la leña:



Figura n°7 - Relación entre humedad y poder calorífico de la leña.

## 3.2. Descripción de los elementos del aparato

### 3.2.1. Elementos de funcionamiento

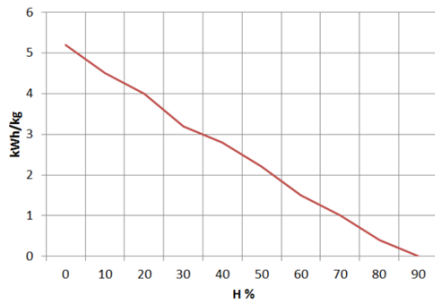

Figura n°8 - Elementos de funcionamiento del aparato BERGEN

- A: Manilla puerta hogar
- B: Registro entrada aire primario
  - B1 abierto (dcha.)
  - B2 cerrado (izda.)
- C: Registro entrada aire secundario
  - C1 abierto (dcha.)
  - C2 cerrado (izda.)
- D: Manilla puerta horno
- E: Termómetro horno
- F: Portezuela para limpieza
- G: Registro entrada aire doble combustión
- I: Cajón

### 3.3. Encendido

Utilizar el aparato en tiempos cálidos (días calurosos, primeras horas de la tarde de días soleados) puede generar problemas de encendido y de tiro.

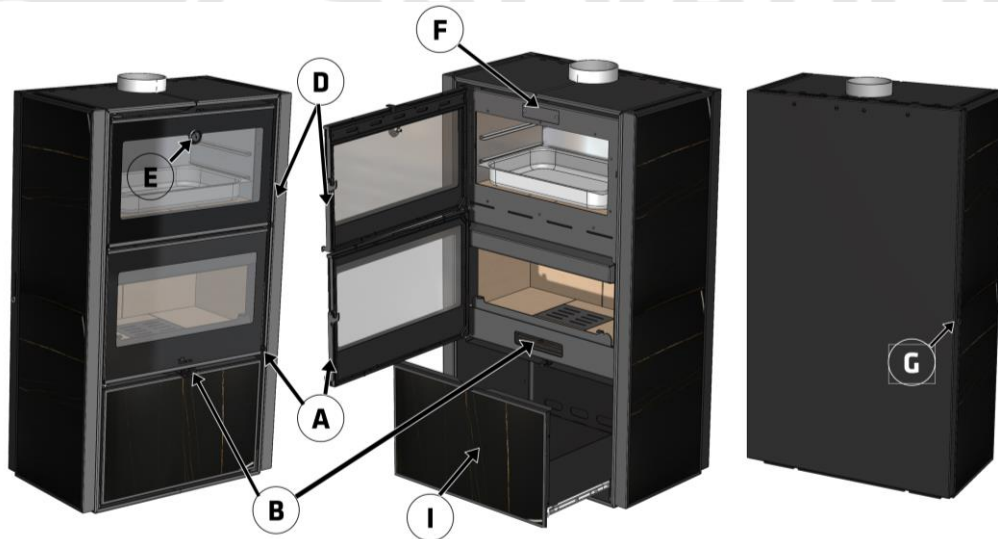
Ciertas condiciones climatológicas como la niebla, el hielo, la humedad que entra en el conducto de evacuación de humos etc. pueden impedir un tiro suficiente del conducto de humos y pueden originar asfixias.

Seguir los siguientes pasos con el fin de obtener un encendido satisfactorio.

- Abrir la puerta hogar y abrir al máximo todos los Registros entrada de aire al hogar.
- Introducir papel o una pastilla de encendido y algunas astillas de madera en el hogar.
- Encender el papel o la pastilla de encendido.
- Dejar la puerta sin cerrar del todo, dos o tres dedos durante unos 15 minutos, hasta que el cristal se caliente.
- El primer encendido, debe ser suave, para permitir a las diferentes piezas que componen el aparato dilatarse y secarse.

**Atención:** En el primer encendido, el aparato puede producir humo y olor. No se alarme y abra alguna ventana al exterior para que se airee la habitación durante las primeras horas de funcionamiento.

En el caso que observe agua alrededor del aparato, ésta es producida por la condensación de la humedad de la leña al prender el fuego. Esta condensación cesará al cabo de tres o cuatro encendidos cuando el aparato se adapte a su conducto de humos. En caso contrario deberemos revisar el tiro del conducto de humos (longitud y diámetro de chimenea, aislamiento de chimenea, estanqueidad) o la humedad de la leña utilizada.

### 3.4. Seguridad

No está permitido almacenar materiales combustibles bajo el aparato.

### 3.5. Carga del combustible

Para la carga del combustible, abrir suavemente la puerta de carga, evitando la entrada repentina de aire al hogar. Haciendo esto, evitaremos la salida de humos hacia la habitación en la que se encuentre instalado el aparato.

Realizar esta operación con el guante, para evitar quemaduras en las manos.

La altura máxima de la carga será un tercio de altura del hogar, aproximadamente.

El intervalo de carga mínimo para una potencia calorífica nominal es de 60 minutos.

Realizar siempre cargas nominales (ver tabla del apartado 1.1)

Para una combustión mínima (por ejemplo, durante la noche) utilizar troncos más gruesos.

Una vez cargado el hogar cerrar la puerta de carga.

Atención al colocar los troncos en el hogar de los aparatos con interior en vermiculita. La vermiculita es un material frágil que puede llegar a fisurarse como consecuencia de golpes. Además, la utilización de madera con grados de humedad no recomendados, desgastará rápidamente las piezas de vermiculita.

### 3.6. Funcionamiento

El aparato deberá funcionar con las puertas cerradas.

Por motivos de seguridad, nunca se deben cerrar todas las entradas de aire para la combustión al aparato.

### Registro de entrada de aire primario

Abriendo este registro, introducimos aire a la cámara de combustión por la parrilla.

### Registro de entrada de aire secundario.

Abriendo este registro, introducimos aire a la cámara de combustión por la parte superior de la puerta del hogar.

**IMPORTANTE:** Manteniendo abierto este registro secundario, retrasaremos el ensuciamiento del cristal del hogar.

### Registro de entrada de aire doble combustión.

Abriendo este registro, introducimos aire en la llama de la combustión, generando así una combustión más eficaz y menos contaminante, ya que realizamos una post combustión quemando las partículas inquemadas en la primera combustión. De esta manera aumentamos el rendimiento del aparato y reducimos las emisiones.

**ATENCIÓN:** Al estar sometido a grandes cambios de temperatura, el aparato puede producir ruidos durante su funcionamiento. Estos ruidos son causados por efecto natural de la dilatación/contracción de los componentes del aparato. No se alarme ante tales ruidos.

Para obtener una potencia máxima, abriremos todos los registros de entrada de aire al hogar y para obtener una potencia mínima deberemos tender a cerrarlos.

Para un uso normal, se aconseja cerrar el Registro Primario y tener abiertos la doble combustión al 100% y el secundario al 40%.

En equipos de clase B o BE (sin conducción de aire de combustión desde la calle), en los momentos de no utilización

del aparato, el conjunto aparato-conducto de humos puede suponer una vía de escape de calor a la calle. Cuando no se esté utilizando el aparato, se aconseja dejar los registros de entrada de aire a la cámara de combustión cerrados para minimizar estas pérdidas energéticas.

### 3.7. Retirada de la ceniza

Después de un uso continuado del aparato, es imprescindible extraer la ceniza del hogar. Extraer el cajón cenicero en frío, o ayudándonos de algún elemento para no quemarnos (guante).

Nunca se deben tirar las brasas calientes a la basura.

Accedemos al cenicero abriendo la puerta del aparato.

### 3.8. Instrucciones para cocinar

El aparato nos ofrece la posibilidad de cocinar en el horno.

En el horno van dos bandejas, una ciega y otra de rejillas.

El termómetro del horno nos da una medida aproximada de la temperatura que tenemos dentro. Si bien, en el periodo de calentamiento del aparato, que puede durar dos horas, el termómetro nos indicará un valor por debajo del real que existe en el horno (debido a la inercia térmica).

El horno también posee un sistema de extracción de vahos. Al cocinar cierto tipo de alimentos, éstos generan vahos que podremos hacer que salgan al exterior por la chimenea. Para ello deberemos abrir la entrada de aire secundario.



Figura nº9 - Esquema del sistema de extracción de vahos

La bandeja de varillas se puede colocar tanto para cocinar en el horno, como para asar.

Para colocar en el hogar tiene que seguir los siguientes pasos:

1.- Coger la parrilla con el asa manipulador de la parte central.

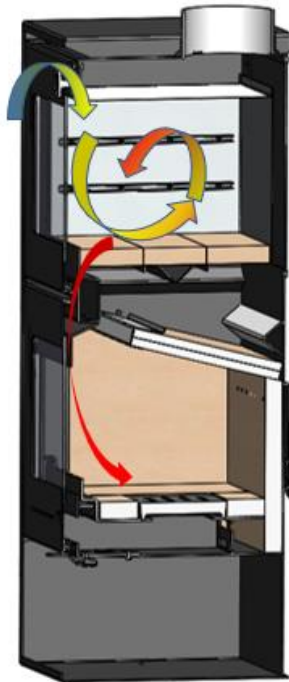

Figura nº10 - Coger la parrilla con el asa manipulador de la parte central.

2.-Colocar con un poco de inclinación en los apoyos laterales y después empujar hacia adentro.

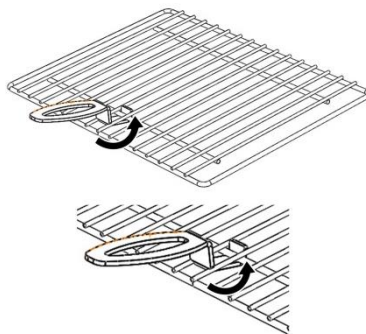

Figura nº11 - Colocación parrilla en hogar

### 3.9. Deflectores

El aparato lleva 2 deflectores de vermiculita y un refuerzo de acero inoxidable que los une.

#### Desmontaje del deflector Bergen

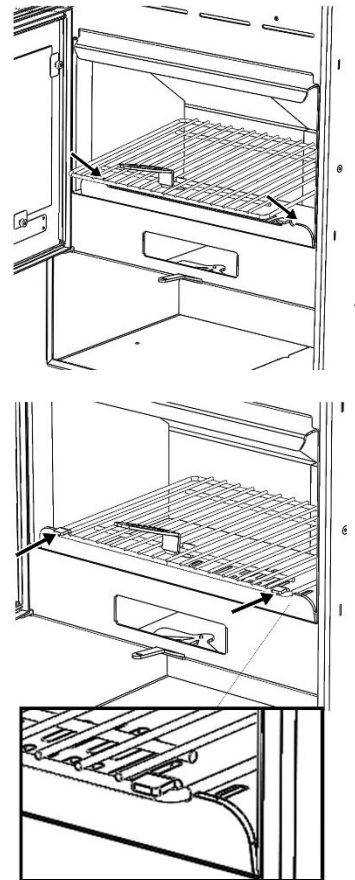
Primero, hay que extraer el refuerzo de acero inoxidable. Para ello, hay que tirar de él hacia el frente del aparato, hasta liberarlo de las piezas de vermiculita.



Figura n°12 - Primer movimiento para liberar el refuerzo

A continuación, girar el refuerzo tal y como se ve:

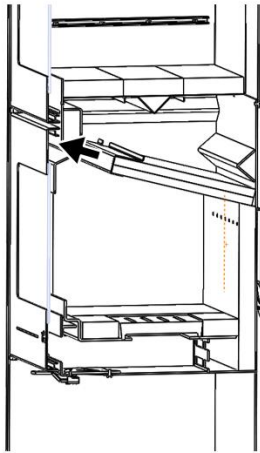

Figura n°13 - Giro del refuerzo de acero inoxidable

Después, dejar caer el refuerzo de acero inoxidable sobre los deflectores de vermiculita.

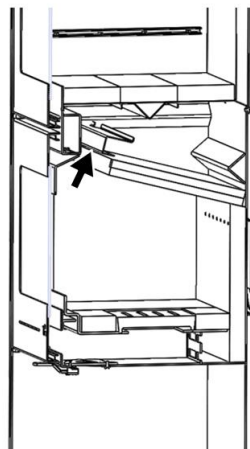

Figura n°14 - Refuerzo sobre los deflectores de vermiculita

Finalmente se pueden extraer los deflectores de vermiculita tal y como se ve:

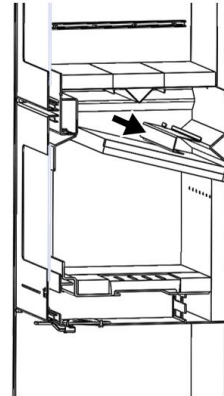

Figura n°15 - Extracción de los deflectores de vermiculita

## 4. MANTENIMIENTO Y CONSEJOS IMPORTANTES

### 4.1. Mantenimiento del aparato

El aparato deberá ser limpiado regularmente al igual que el conducto de conexión y el conducto de salida de humos, especialmente tras largos periodos de inactividad.

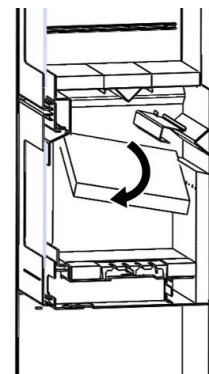

Figura n°16 - Retirada de la tapa de acceso

#### 4.1.1. Hogar

Limpiar las zonas del hogar de cenizas etc.

#### 4.1.2. Interior aparato

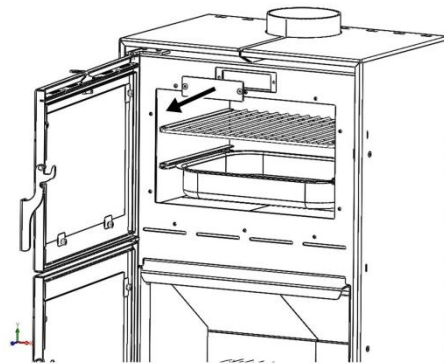
Limpiar la zona del hogar de cenizas. Limpiar los deflectores, que pueden acumular hollín.

3. Limpieza desde el registro superior.

Para deshollinar correctamente, quitar las tapas traseras y limpiar bien los pasos del humo.

#### 4.1.3. Salida de humos

Para un buen funcionamiento del aparato, la salida de humos deberá mantenerse limpia en todo momento.

Es importante el limpiarla tantas veces como sea necesario, la frecuencia de la limpieza dependerá del régimen de funcionamiento del aparato y del combustible utilizado.

Una vez limpia la salida de humos, en el aparato Bergen recogeremos el hollín acumulado como se indica en el siguiente apartado:



Figura n°17 - Desmontaje tapa trasera BERGEN

#### 4.1.4. Envoltente del horno

En el modelo Bergen, es importante limpiar el hollín acumulado en la cámara envoltente del horno. La frecuencia de la limpieza dependerá del régimen de funcionamiento de la estufa y del combustible utilizado.

Para proceder a su limpieza hay que:

1. Abrir la puerta del horno.
2. Desatornillar las tapas de acceso al cajón.

#### 4.1.5. Piezas de chapa o fundición pintadas

Para la limpieza de estas piezas, usaremos una brocha-cepillo o un trapo seco. No humedecer las piezas, el acero podría oxidarse y la pintura se ampollaría y saltaría. Prestar especial atención a la hora de limpiar los cristales, lo líquidos usados no deben mojar el acero pintado.

#### 4.1.6. Cristal hogar

Para mantener el mayor tiempo posible el cristal limpio, deberemos tener abierto el registro de aire secundario. Pese a ello, con las horas de uso el cristal se nos puede ir ensuciando. Utilizaremos para su limpieza productos desengrasantes específicos o productos de limpieza en seco para esta labor.

La limpieza la realizaremos con el cristal frío y con cuidado de no aplicar el limpia cristales directamente sobre el cristal ya que, de llegar a entrar en contacto con el cordón de cierre de la puerta, éste puede llegar a deteriorarse. Pondremos el producto de limpieza sobre el trapo.

Hay que evitar también que el líquido de limpieza penetre en el mecanismo móvil del registro, ya que podría atascarlo.

**Nota.** Si utilizamos el aparato en condiciones de tiro superiores a 15Pa o quemamos cantidades de leña (por hora), superiores a las indicadas en la tabla 1.1, vamos a someter al aparato a unas condiciones de trabajo superiores a las de diseño. Esto puede generar un agresivo ensuciamiento del cristal (Halo Blanco), que no será posible limpiarlo con el método tradicional.

**Atención,** el cristal vitrocerámico está preparado para 700°C. Nunca dejar que leñas ardiendo o la propia llama de la combustión "choquen" contra el cristal en periodos de tiempo prolongados. En estos casos, someteríamos al cristal a temperaturas superiores a 750°C, esto podría alterar la estructura interna del cristal y volverlo opaco (fenómeno irreversible).

#### 4.1.7. Horno

Limpiarlo con un paño ligeramente húmedo (o con jabón neutro) y secarlo inmediatamente después. Los hornos Inoxidables, se pueden amarillar por efecto del calor. No utilizar productos

abrasivos, corrosivos, en base cloro o en base ácida, podrían dañarlo.

#### 4.2. Mantenimiento del conducto de humos

**MUY IMPORTANTE:** Con el fin de evitar incidentes (fuego en la chimenea, etc.) las operaciones de mantenimiento y limpieza deberán efectuarse regularmente; en el caso de uso frecuente del aparato se deberá proceder a varios deshollinados anuales de la chimenea y del conducto de conexión.

En caso de fuego en la chimenea, será necesario cortar el tiro de la misma, cerrar puertas y ventanas, retirar las brasas del hogar del aparato, taponar el agujero de la conexión por medio de trapos húmedos y llamar a los bomberos

#### 4.3. Consejos importantes

Lacunza recomienda utilizar solamente piezas de repuesto autorizadas por ella.

Lacunza no se hace responsable de cualquier modificación realizada sobre el producto no autorizada por ella.

Este aparato produce calor y puede provocar quemaduras al contacto con el mismo.

Este aparato puede mantenerse CALIENTE durante un tiempo una vez apagada. EVITE QUE LOS NIÑOS PEQUEÑOS SE APROXIMEN A ÉL.

## 5. CAUSAS DE MAL FUNCIONAMIENTO



Este signo recomienda la intervención de un profesional cualificado para efectuar esta operación.

| Situación  | Causas probables                        |  | Acción   |
|--|---|--|--|
| <b>El fuego prende mal<br/>El fuego no se mantiene</b> | Madera verde o húmeda                   |  | Utilizar maderas duras, con al menos 2 años de corte y almacenadas en sitios abrigados y ventilados  |
|  | Los troncos son grandes                 |  | Para el encendido utilizar papel arrugado o pastillas de encendido y astillas de madera secas. Para el mantenimiento del fuego utilizar troncos partidos   |
|  | Madera de mala calidad                  |  | Utilizar maderas duras que produzcan calor y brasas (castaño, fresno, arce, abedul, olmo, haya, etc.)  |
|  | Aire primario insuficiente              |  | Abrir completamente los controles de aire primario y secundario o incluso abrir un poquito la puerta.<br>Abrir la rejilla de entrada de aire del exterior  |
|  | Tiro insuficiente                       |  | Verificar que el tiro no está obstruido, efectuar un deshollinado si se considera necesario.<br>Verificar que el conducto de salida de humos está en perfectas condiciones (estanco, aislado, seco...) |
| <b>El fuego se aviva</b>                               | Exceso de aire primario                 |  | Cerrar parcial o totalmente las entradas de aire primario y secundario   |
|  | Tiro excesivo                           |  | Instalar un regulador de tiro  |
| <b>Expulsión de humo en el encendido</b>               | Madera de mala calidad                  |  | No quemar continuamente, astillas, restos de carpintería (contrachapado, paletas, etc.)  |
|  | Conducto salida de humos frío           |  | Calentar el conducto de salida de humos quemando un trozo de papel en el hogar.  |
| <b>Humo durante la combustión</b>                      | La habitación tiene depresión           |  | En instalaciones equipadas de VMC, entreabrir una ventana exterior hasta que el fuego este bien encendido.   |
|  | Poca carga de madera                    |  | Realizar cargas recomendadas. Cargas muy inferiores a las recomendadas causan baja temperatura de humos y revoques de humo.  |
|  | Tiro insuficiente                       |  | Verificar el estado del conducto de salida de humos y su aislamiento.<br>Verificar que este conducto no este obstruido, efectuar una limpieza mecánica si fuese necesario                              |
|  | El viento entra en el conducto de humos |  | Instalar un sistema anti revoco (Ventilador) en la parte superior de la chimenea   |
| <b>Calentamiento insuficiente</b>                      | La habitación tiene depresión           |  | En las habitaciones equipadas de un VMC, es necesario el disponer de una toma de aire del exterior   |
|  | Madera de mala calidad                  |  | Utilizar únicamente el combustible recomendado   |
| <b>Se condensa agua (tras más de 3 o 4 encendidos)</b> | Poca carga de madera                    |  | Realizar cargas recomendadas. Cargas muy inferiores a las recomendadas causan baja temperatura de humos y condensaciones.  |
|  | Madera verde o húmeda                   |  | Utilizar maderas duras, con al menos 2 años de corte y almacenadas en sitios abrigados y ventilados.   |
|  | Condiciones de la chimenea              |  | Alargar la chimenea (Mínimo 5-6 metros). Aislar bien la chimenea. Comprobar la estanqueidad de la chimenea-cocina.   |

## 6. DESPIECES BÁSICOS

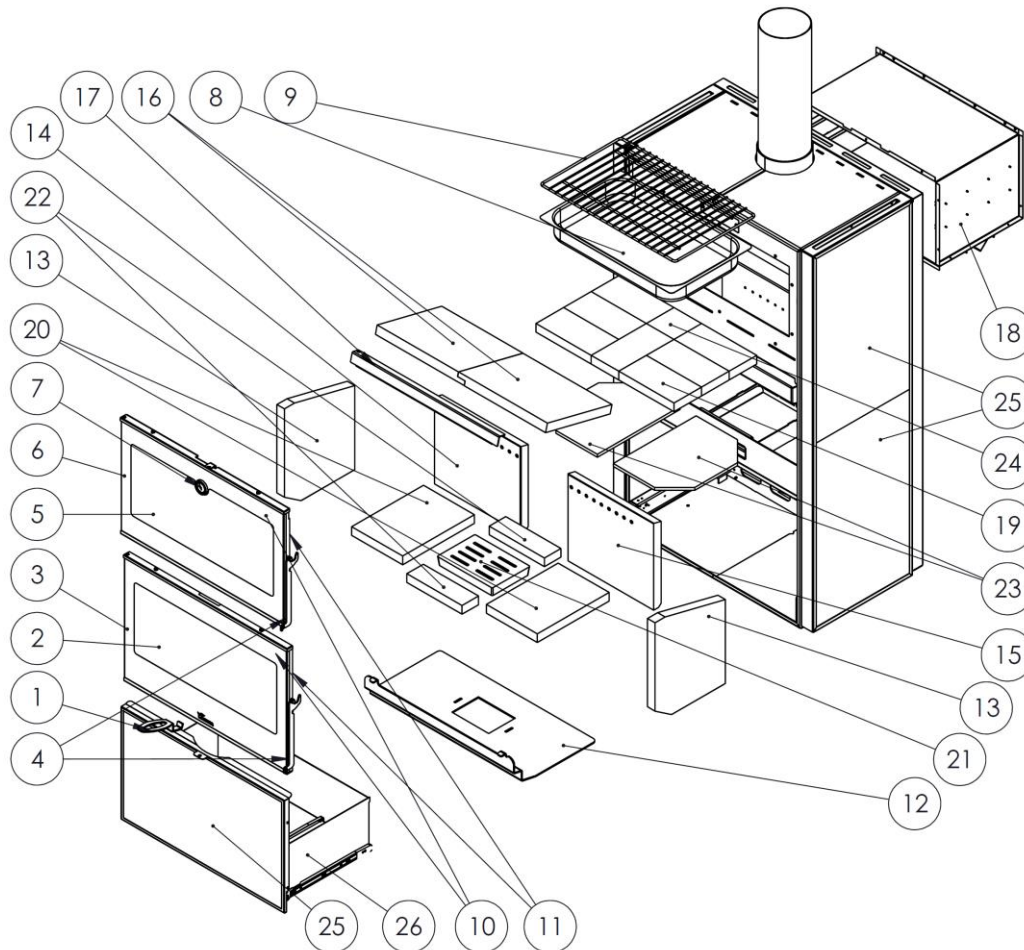

| Nº | CÓDIGO        | DENOMINACIÓN                       | CANTIDAD |
|----|---------------|------------------------------------|----------|
| 1  | 502830000000  | Mano fría parrilla de asados Altea | 1        |
| 2  | 5021180000    | Cristal hogar Bergen C/Junta       | 1        |
| 3  | 5021180002    | Subc. Puerta hogar Bergen          | 1        |
| 4  | 5021180003    | Manilla Bergen                     | 2        |
| 5  | 5021180001    | Cristal horno Bergen C/Junta       | 1        |
| 6  | 5021180004    | Subc. Puerta horno Bergen          | 1        |
| 7  | 500000000072  | Termómetro horno cromo             | 1        |
| 8  | 5021040005    | Bandeja de inoxidable Oslo         | 1        |
| 9  | 5021040006    | Bandeja de varillas Oslo           | 1        |
| 10 | 5000000000510 | Cordón plano pelos 8x2mm           | 4m       |
| 11 | 509020000042  | Cordón negro Ø13mm                 | 5m       |
| 12 | 5021040007    | Chapón base hogar Oslo             | 1        |
| 13 | 5020000928    | Lateral vermiculita Atlantic 600   | 2        |
| 14 | 5021040008    | Vermiculita trasera IZQ Oslo       | 1        |

|    |              |   |   |
|----|--------------|---|---|
| 15 | 5021040009   | Vermiculita trasera DCHA Oslo                 | 1 |
| 16 | 5021040011   | Deflector vermiculita Oslo                    | 2 |
| 17 | 5000000946   | Refuerzo deflector Oslo                       | 1 |
| 18 | 5021040010   | Subc. horno Oslo                              | 1 |
| 19 | 504000000838 | Ladrillo refractario 220x110x30               | 7 |
| 20 | 5021040013   | Vermiculita base IZQ-DCHA Oslo                | 2 |
| 21 | 5040000904   | Nickel-Adour, Parrilla hogar                  | 1 |
| 22 | 5020000934   | Ocean 600 Recer, Vermiculita base DEL-TRAS    | 2 |
| 23 | 5021040014   | Base Vermiculita aislante horno IZQ-DCHA Oslo | 2 |
| 24 | 504270000007 | Ladrillo refractario 110x110x30               | 1 |
| 25 | 5021180005   | Revestimiento porcelánico Bergen              | 5 |
| 26 | 5021180006   | Cajón extraíble Bergen                        | 1 |



[www.forjas-salvador.com](http://www.forjas-salvador.com)

## 7. RECICLADO DEL PRODUCTO

El reciclado del aparato será responsabilidad exclusiva del propietario que deberá intervenir respetando las leyes vigentes en su país, relativas a la seguridad, el respeto y la tutela del medio ambiente. Al final de su vida útil, el producto no debe eliminarse con los residuos urbanos.

Puede entregarse en los centros específicos de recogida selectiva predispuestos por las administraciones municipales, o bien en los revendedores que ofrecen este servicio. La eliminación del producto de manera selectiva permite evitar posibles consecuencias negativas para el medio ambiente y para la salud, y permite recuperar los materiales que lo componen, obteniendo un ahorro importante de energía y de recursos.

Puede desmontarse (las piezas van ensambladas con tornillería o remaches) y depositar los componentes en sus canales correspondientes de reciclado. Los componentes del aparato son: acero, fundición, vidrio, materiales aislantes, material eléctrico, etc.

[www.forjas-salvador.com](http://www.forjas-salvador.com)

## 8. DECLARACIÓN DE PRESTACIONES



ES-S-040B

**DECLARACIÓN DE PRESTACIONES** Conforme al R. E. Productos Construcción (UE) Nº 305/2011

**DÉCLARATION DE PERFORMANCE** Selon le Règlement (UE) Nº 305/2011

**DICHIARAZIONE DI PRESTAZIONE** In base al Regolamento (UE) Nº 305/2011

**DECLARATION OF PERFORMANCE** According to Regulation (UE) Nº 305/2011

**DECLARAÇÃO DE PRESTAÇÕES** Em base com o Regulamento (UE) Nº 305/2011

**LEISTUNGSERKLÄRUNG** Gemäß R. E. Bauprodukte (EU) Nr. 305/2011

1. Nombre y/o código de identificación única del producto:  
 Nom-code d'identification unique du produit:  
 Nome-codice identificativo unico del prodotto:  
 Unique identifier nome-code for product:  
 Nome-código de identificação único do produto:  
 Name und/oder eindeutiger Identifikationscode des Produkts:
  - Marca, marque, marca, mark, marca, markierung: **Lacunza**
  - Tipo, type, tipo, type, tipo, nett: **Estufa, Poêle, Stufa, Stove, Aquecedor, Holzofen**
  - Modelo, modèle, modello, model, modelo, modell: **BERGEN**
  
2. **Uso o usos previstos del producto:** Estufa de carga manual, para quemar combustibles sólidos (indicado en instrucciones), cuya función es calentar el espacio en el que está instalada.  
**Utilisation prévue du produit:** Poêle qui se charge manuellement, conçu pour brûler des combustibles solides (indiqués dans le Manuel d'Instructions), dont la fonction est de chauffer l'espace où il est installé.  
**Usi previsti del prodotto:** Stufa a carico manuale, per bruciare combustibili solidi (indicati nelle istruzioni), la cui funzione è riscaldare lo spazio in cui è installato.  
**Intended uses of the product:** Stove to be loaded by hand and designed to burn solid fuels (indicated in instructions), whose function is to heat the space in which it is installed.  
**Utilização prevista do produto:** Aquecedor de carga manual, para queimar combustíveis sólidos (indicado nas instruções), cuja função é aquecer o espaço no qual está instalado.  
**Vorgesehene Verwendung oder Verwendungen des Produkts:** Handbeschickungsöfen zum Verbrennen von festen Brennstoffen (in der Anleitung angegeben), deren Funktion darin besteht, den Raum zu beheizen, in dem er installiert ist.
 

R
  
3. Nombre y dirección del fabricante: **LACUNZA KALOR GROUP S.A.L.**  
 Nom et adresse du fabricant: **Pol. Ind. Ibarrea 5A 31800 Alsasua (Navarra) (España)**  
 Nome e indirizzo del fabbricante: **Téléfono: (0034) 948563511**  
 Name and address of the manufacturer: **Fax: (0034) 948563505**  
 Nome e endereço do fabricante: **Email: comercial@lacunza.net**  
 Name und Anschrift des Herstellers:
  
4. Sistema de evaluación y verificación de la constancia de las prestaciones: **3**  
 Système d'évaluation et contrôle de la constante de performance: **3**  
 Sistema di valutazione e verifica della costanza della prestazione: **3**  
 Assessment and verification system for constancy of performance: **3**  
 Sistema de avaliação e verificação da regularidade do desempenho: **3**  
 System zur Bewertung und Überprüfung der Leistungsbeständigkeit: **3**
  
5. Organismo Notificado, Laboratoire notifié, Laboratorio notificato, Laboratory notified, Laboratório notificado, Gemeldeter Organismus:  
**STROJÍRENSKÝ ZKUŠEBNÍ ÚSTAV, S.P.**  
**Engineering Test Institute, Public Enterprise**  
**Hudcova 424/56b, 621 00 Brno, Czech Republic. Notified Body 1015**  
 Por el sistema, Selon le system, In base al system, Based on system, Em base ao system, vom System: **3**.  
 Documento emitido (fecha), Numéro du rapport d'essai (date), Numero rapporto di prova (data), Test report number (date), Número relação de prova (data), Ausgestelltes Dokument (Datum): **CPR-30-16973/TZ (23-02-2024)**

1 de 2

6. Prestaciones declaradas, Performance déclarée, Prestazioni dichiarate, Services declare, Desempenhos declarados, Deklarierte Vorteile:

| Especificaciones técnicas armonizadas, Spécifications techniques armoniques, Specifica tecnica armonizzata, Harmonised technical specifications, Especifica técnica harmonizada, Harmonisierte technische Spezifikationen EN-16510-1 (2022), EN-16510-2-1 (2022)  |  |  |
|---|--|--|
| Características esenciales, Caractéristiques essentielles, Caratteristiche essenziali, Essential features, Características essenciais, Unerlässliche Eigenschaften  | Prestaciones, Performance, Prestazione, Services, Desempenho, Leistungen   |  |
| Reacción al fuego, Resistance au feu, Resistenza al fuoco, Resistance to fire, Resistência ao fogo, Reaktion auf Feuer  | Cumple, Conforme, Conforme, Compliant, Em Conformidade, Gemäß  |  |
| Distancia mínima de seguridad a materiales combustibles, Distance minimum aux matériaux combustibles, Dintanza minima da materiali combustibili, Minimum distance from combustible material, Distância mínimo de materiais combustíveis, Mindestsicherheitsabstand zu brennbaren Materialien  | Izquierda, gauche, sinistra, left, esquerda, links :<br>Derecha, droite, diritto, right, direito, rechts:<br>Trasera, arrière, retro, back, traseira, rückseite:<br>Delantera, avant, fronte, front, frente, vorne:<br>Encimera, dessus, sopra, above, acima, arbeitsplatte: | 350mm<br>350mm<br>100mm<br>1200mm<br>750mm |
| Temperatura humos a potencia térmica nominal, Température des fumées, Temperatura fumi, Fume temperatura, Temperatura dos gases de combustão, Rauchtemperatur bei Nennwärmeleistung   | 154 °C   |  |
| Emisión, Emission, Emissione, Emissão, Emission, Ausgabe CO 13% O2  | 0,03 %   |  |
| Emisión, Emission, Emissione, Emissão, Emission, Ausgabe CO 13% O2  | 477 mg/Nm <sup>3</sup>   |  |
| Emisión, Emission, Emissione, Emissão, Emission, Ausgabe NOx 13% O2   | 94 mg/Nm <sup>3</sup>  |  |
| Emisión, Emission, Emissione, Emissão, Emission, Ausgabe OGC 13% O2   | 30 mg/Nm <sup>3</sup>  |  |
| Emisión, Emission, Emissione, Emissão, Emission, Ausgabe PM 13% O2  | 23 mg/Nm <sup>3</sup>  |  |
| Desprendimiento de sustancias peligrosas, Rejet de substances dangereuses, Rilascio di sostanze pericolose, Release of hazardous substances, Lançamento de substâncias perigosas, Freisetzung von Gefahrstoffen   | Cumple, Conforme, Conforme, Compliant, Em Conformidade, Gemäß  |  |
| Temperatura superficial, Température de surface, Temperatura superficiale, Surface temperatura, Temperatura superficial, Oberflächentemperatur  | Cumple, Conforme, Conforme, Compliant, Em Conformidade, Gemäß  |  |
| Seguridad eléctrica, Sécurité électrique, Sicurezza elettrica, Electrical safety, Segurança elétrica, elektrische Sicherheit  | -  |  |
| Presión máxima de servicio (paila), Pression maximale de service, Máxima pressione di esercizio, Maximun operating pressure, Máxima pressão de exercício, Maximaler Arbeitsdruck (Pfanne)   | -  |  |
| Resistencia mecánica (para soportar una chimenea/un conducto de humos), Resistanse mécanique (pour soutenir la cheminée), Resistenza mecánica (per supportare il camino), Mechanical strength (to support the fireplace), Resistência mecânica (para suportar a chaminé), Mechanischer Widerstand (zur Unterstützung eines Schornsteins/Abzugs) | Cumple, Conforme, Conforme, Compliant, Em Conformidade, Gemäß  |  |
| Potencia térmica ambiente, Puissance rendue au milieu, Potenza resa all'ambiente, Power output to the environment, Potência libertada no ambiente, Umgebungswärmeleistung   | 11,5 kW  |  |
| Potencia térmica agua, Puissance rendue à l'eau, Potenza ceduta all'acqua, Power transferred to wáter, Potência cedida à água, Thermalkraft Wasser  | -  |  |
| Rendimiento energético, Rendement, Rendimento, Efficiency, Atuação, Energieeffizienz  | 87,6 %   |  |

Las prestaciones del producto identificado en el punto 1 son conformes con las prestaciones declaradas en el punto 6.  
 La performance du produit citée au point 1 est conforme à la performance declare au point 6.  
 La prestazione del prodotto di cui ai punti 1 è conforme alla prestazione dichiarata di cui al punto 6.  
 The performance of the product referred to in point 1 is consistent with the declared performance in point 6.  
 As declarações do produto identificado no ponto 1, estão conformes com as prestações declaradas no ponto 6.  
 Die Leistung des in Nummer 1 genannten Produkts entspricht der in Nummer 6 angegebenen Leistung.

La presente declaración de prestaciones se emite bajo la única responsabilidad del fabricante, indicado en el punto 3.  
 Cette déclaration de performance est délivrée sous la responsabilité exclusive du fabricant cité au point 3.  
 Si rilascia la presente dichiarazione di prestazione sotto la responsabilità esclusiva del fabricante di cui al punto 3.  
 This declaration of performance is issued under the manufacturer's sole responsibility referred to in point 3.  
 É emitida a presente declaração de desempenho sob a responsabilidade exclusiva do fabricante referido no ponto 3.  
 Diese Leistungserklärung wird in alleiniger Verantwortung des Herstellers ausgestellt, wie in Punkt 3 angegeben.

Lacunza Kaler Group S.A.L.  
 NIF A 31606932  
 Polígono Industrial Ibarrea s/n  
 31800 Alsasua (Navarra) Spain

**José Julián Garcandía Pellejero**  
 Director Gerente

Alsasua 23-02-2024

2 de 2

## 9. MARCA DO CE

|   |  |  |  |
|---|--|--|--|
|   |  | <b>LACUNZA KALOR GROUP S.A.L.</b><br>Pol. Ind. Ibarrea 5A 31800<br>Alsasua (Navarra) (Spain)   |  |
|   |  | Número, Nombre, Numero, Number, Número, Nummer: <b>ES-S-040B</b>   |  |
| Marca, marque, marca, mark, marca, markierung: <b>Lacunza</b><br>Tipo, type, tipo, type, tipo, nett: <b>Estufa, Poêle, Stufa, Stove, Aquecedor, Holzofen</b><br>Modelo, modèle, modello, model, modelo, modell: <b>BERGEN</b>   |  | Organismo notificado, Laboratoire notifié, Laboratorio notificado, Laboratory notified, Laboratorio notificado, Notifizierter Organismus: <b>SZU Nº 1015</b>   |  |
| <b>Aparato Tipo, Type d'appareil, Tipo di apparecchio, Apparatus Type, Tipo de aparelho, Gerätetyp: B</b>   |  |  |  |
| Estufa de carga manual, para quemar combustibles sólidos (indicado en instrucciones), cuya función es calentar el espacio en el que está instalada. Funcionamiento Intermitente. Para conducto humos no compartido.<br>Poêle qui se charge manuellement, conçu pour brûler des combustibles solides (indiqués dans Manuel d'Instructions), dont la fonction est de chauffer l'espace où il est installé. Fonctionnement intermittent. Pour conduit non partagé.<br>Stufa a carico manuale, per bruciare combustibili solidi (indicati nelle istruzioni), la cui funzione è riscaldare lo spazio in cui è installato. Funzionamento intermittente. Per condotto non condiviso.<br>Stove to be loaded by hand and designed to burn solid fuels (indicated in instructions), whose function is to heat the space in which it is installed. Intermittent operation. For non-shared conduit.<br>Aquecedor de carga manual, para queimar combustíveis sólidos (indicado nas instruções), cuja função é aquecer o espaço no qual está instalado. Operação intermitente. Para conduíte não compartilhado.<br>Manueller Beschickungsöfen zum Verbrennen von festen Brennstoffen (in der Anleitung angegeben), dessen Funktion darin besteht, den Raum zu erwärmen, in dem er installiert ist. Intermittierender Betrieb. Für nicht geteilten Rauchkanal. |  |  |  |
| <b>EN 16510-1 (2022), EN 16510-2-1 (2022)</b>   |  |  |  |
| <b>Características esenciales, Caractéristiques essentielles, Caratteristiche essenziali, Essential features, Características essenciais, unerlässliche Eigenschaften</b>   |  | <b>Prestaciones, Performance, Prestazione, Services, Desempenho, Leistungen</b>  |  |
| Reacción al fuego, Resistance au feu, Resistenza al fuoco, Resistance to fire, Resistência ao fogo, Reaktion auf Feuer  |  | <b>Cumple, Conforme, Conforme, Compliant, Em Conformidade, Gemäß</b>   |  |
| Distancia mínima de seguridad a materiales combustibles, Distance minimum aux matériaux combustibles, Distanza minima da materiali combustibili, Minimum distance from combustible material, Distância mínimo de materiais combustíveis, Mindestsicherheitsabstand zu brennbaren Materialien  |  | <b>Izquierda, gauche, sinistra, left, esquerda, links: 350mm<br/>                 Derecha, droite, diritto, right, direito, rechts: 350mm<br/>                 Trasera, arrière, retro, back, traseira, rückseite: 100mm<br/>                 Delantera, avant, fronte, front, frente, vorne: 200mm<br/>                 Encimera, dessus, sopra, above, acima, arbeitsplatte: 750mm</b> |  |
| Temperatura humos a potencia térmica nominal, Température des fumées, Temperatura fumi, Fume temperatura, Temperatura dos gases de combustão, Rauchtemperatur bei Nennwärmeleistung   |  | <b>154 °C</b>  |  |
| Emisión, Emission, Emissione, Emissão, Emission, Ausgabe CO 13% O2  |  | <b>0,03 %</b>  |  |
| Emisión, Emission, Emissione, Emissão, Emission, Ausgabe CO 13% O2  |  | <b>477 mg/Nm<sup>3</sup></b>   |  |
| Emisión, Emission, Emissione, Emissão, Emission, Ausgabe NOx 13% O2   |  | <b>94 mg/Nm<sup>3</sup></b>  |  |
| Emisión, Emission, Emissione, Emissão, Emission, Ausgabe OGC 13% O2   |  | <b>30 mg/Nm<sup>3</sup></b>  |  |
| Emisión, Emission, Emissione, Emissão, Emission, Ausgabe PM 13% O2  |  | <b>23 mg/Nm<sup>3</sup></b>  |  |
| Desprendimiento de sustancias peligrosas, Rejet de substances dangereuses, Rilascio di sostanze pericolose, Release of hazardous substances, Lançamento de substâncias perigosas, Freisetzung von Gefahrstoffen   |  | <b>Cumple, Conforme, Conforme, Compliant, Em Conformidade, Gemäß</b>   |  |
| Temperatura superficial, Température de surface, Temperatura superficiale, Surface temperatura, Temperatura superficial, Oberflächentemperatur  |  | <b>Cumple, Conforme, Conforme, Compliant, Em Conformidade, Gemäß</b>   |  |
| Seguridad eléctrica, Sécurité électrique, Sicurezza elettrica, Electrical safety, Segurança elétrica, elektrische Sicherheit  |  | -  |  |
| Presión máxima de servicio (paila), Pression maximale de service, Máxima pressione di esercizio, Maximun operating pressure, Máxima pressão de exercício, Maximaler Arbeitsdruck (Pfanne)   |  | -  |  |
| Resistencia mecánica (para soportar una chimenea/un conducto de humos), Resistence mécanique (pour soutenir la cheminée), Resistenza mecánica (per supportare il camino), Mechanical strength (to support the fireplace), Resistência mecânica (para suportar a chaminé), Mechanischer Widerstand (zur Unterstützung eines Schornsteins/Abzugs)   |  | <b>Cumple, Conforme, Conforme, Compliant, Em Conformidade, Gemäß</b>   |  |
| Potencia térmica ambiente, Puissance rendue au milieu, Potenza resa all'ambiente, Power output to the environment, Potência libertada no ambiente, Umgebungswärmeleistung   |  | <b>11,5 kW</b>   |  |
| Potencia térmica agua, Puissance rendue à l'eau, Potenza ceduta all'acqua, Power transferred to wáter, Potência cedida à água, Thermalkraft Wasser  |  | -  |  |
| Rendimiento energético, Rendement, Rendimento, Efficiency, Atuação, Energieeffizienz  |  | <b>87,6 %</b>  |  |

Siga las instrucciones para el usuario. Suivez les instructions de l'utilisateur. Segui le istruzioni per l'utente. Follow the user instructions. Siga as instruções do usuário. Befolgen Sie die Benutzeranweisungen



[www.forjas-salvador.com](http://www.forjas-salvador.com)



[www.forjas-salvador.com](http://www.forjas-salvador.com)

LACUNZA KALOR GROUP S.A.L

Pol. Ind. Ibarrea 5A

31800 Alsasua (Navarra) Spain

Tfno.: (00 34) 948 56 35 11

Fax.: (00 34) 948 56 35 05

e-mail: [comercial@lacunza.net](mailto:comercial@lacunza.net)

Página web: [www.lacunza.net](http://www.lacunza.net)

EDICIÓN: 00

