

SCAN 68-9 PEDESTAL

La estufa de leña Scan 68-9 Pedestal combina diseño vanguardista y alto rendimiento térmico. Su base elevada, detalles en negro y amplio cristal panorámico ofrecen una experiencia visual envolvente.



[Ver más información online](#)

ES
SCAN
68

ES - MANUAL DE INSTRUCCIONES Y MONTAJE SCAN 68



SCAN®

MANUAL DE INSTRUCCIONES Y MONTAJE SCAN 68

ES SCAN 68

ENHORABUENA POR LA COMPRA DE SU ESTUFA DE LEÑA SCAN

Ha elegido un producto de uno de los fabricantes de estufas de leña líderes de Europa, y estamos seguros de que disfrutará de su compra durante muchos años.

Para lograr el mejor uso posible de su estufa, es importante que siga las instrucciones y nuestros consejos. Lea detenidamente este manual de instrucciones y montaje antes de comenzar el montaje de su estufa.

www.forjas-salvador.com

SCAN 68-2

Espaldera para modelo mural
Molduras aluminio



SCAN 68-7

Espaldera para modelo mural
Con ventanas laterales
Molduras negras



SCAN 68-8

Espaldera para modelo mural
Con ventanas laterales
Molduras negras



SCAN 68-3

Pedestal
Sin ventanas laterales
Molduras negras



SCAN 68-4

Pedestal
Sin ventanas laterales
Molduras aluminio



SCAN 68-9

Pedestal
Con ventanas laterales
Molduras negras



SCAN 68-10

Pedestal
Con ventanas laterales
Molduras aluminio



SCAN 68-11

Base abierta
Con ventanas laterales
Molduras negras



SCAN 68-12

Base abierta
Con ventanas laterales
Molduras aluminio



SCAN 68-13

Laterales de acero
largos
Sin ventanas laterales
Molduras negras



SCAN 68-14

Laterales de acero
largos
Sin ventanas laterales
Molduras aluminio



SCAN 68-15

Piedra esteatita
Sin ventanas laterales
Molduras negras





www.forjas-salvador.com



TABLA DE CONTENIDOS

■ DATOS TÉCNICOS		6
Instalación	6	Dibujos con dimensiones 8
Seguridad	6	Placa de identificación 11
Datos técnicos y dimensiones	7	Número de registro del producto 12
■ MONTAJE		12
Piezas sueltas	12	Distancia a materiales inflamables 16
Accesorios opcionales	12	Distancia con mampara cortafuegos 17
Eliminación del material de embalaje	12	Retirada de la plataforma de madera 18
Alimentación de aire fresco	13	Ajuste de la altura de la estufa 19
Sistema de combustión cerrado	13	Pieza de conexión 19
Chimenea existente y chimenea de elementos prefabricada	14	Montaje de la cámara de combustión en la base 20
Acoplamiento entre la estufa de leña y la chimenea de acero	14	Montaje de la puerta a la base 22
Requisitos para la chimenea	14	Montaje del modelo de pared 23
Subsuelo de carga	15	Retirada del muelle de la puerta de cierre automático 27
Plancha de suelo	15	Montaje del suministro de aire externo para la fijación de pared 27
Ubicación de la estufa de leña	15	Colocación de la piedra natural 28
Distancia a los muebles	15	
Distancia de seguridad	15	
■ INSTRUCCIONES DE USO		29
Technologie CB (Quemado limpio)	29	Placas deflectoras de humos 29
Aire primario	29	Cajón de cenizas 29
Aire secundario	29	Empuñadura para la parrilla de agitación 29
■ ENCENDIDO Y COMBUSTIÓN		31
Funcionamiento respetuoso con el medio ambiente	31	Función de la estufa durante la primavera o el otoño 32
Encendido	31	Función de la chimenea 32
Combustión continua	32	Incendio en la chimenea 33
Advertencia de sobrecalentamiento	32	Indicaciones generales 33
Empleo en condiciones climatológicas diversas	32	
■ MANEJO DEL COMBUSTIBLE		34
Selección del combustible	34	Utilizar los siguientes materiales como combustible es peligrosa y invalida la garantía 34
Preparación	34	Valor calorífico de la leña 34
Almacenamiento	34	
Humedad	34	
■ MANTENIMIENTO		35
Montaje de la cámara de combustión	36	Montaje de la cámara de combustión 37
■ LOCALIZACIÓN Y RESOLUCIÓN DE PROBLEMAS		39
■ GARANTÍA		40

DATOS TÉCNICOS

INSTALACIÓN

- El propietario es responsable de asegurar que la instalación y el montaje cumplan con las normativas de construcción locales y nacionales, así como con la información suministrada en este manual.
- Al instalar cualquier tipo de chimenea o estufa, en algunos países debe informarse a las autoridades locales de vivienda e inmuebles. Además puede ser obligatorio que su instalación sea inspeccionada y aprobada por un deshollinador local, antes de su puesta en marcha.
- Para garantizar el mejor funcionamiento y seguridad posible de la instalación, le recomendamos que acuda a un instalador profesional. Su distribuidor de Scan le recomendará un instalador cualificado en su zona. Para obtener más información sobre los distribuidores de Scan, por favor visite www.scan-stoves.com.

SEGURIDAD

Todo cambio hecho en el producto por el distribuidor, instalador o usuario podría afectar negativamente a su funcionamiento o seguridad. Lo mismo se aplica a los accesorios o equipamiento extra no suministrados por Scan A/S, como podría ser el caso de desmontar o quitar piezas necesarias para el funcionamiento y seguridad de la estufa.

www.forjas-salvador.com



¡ATENCIÓN!

EL MEJOR RESULTADO DE SU ESTUFA SE OBTIENE SIGUIENDO EL MÉTODO DE ENCENDIDO "TOP-DOWN"

VER
"ENCENDIDO Y COMBUSTIÓN"



DATOS TÉCNICOS Y DIMENSIONES
www.forjas-salvador.com

Materiales	Placa de acero Hierro fundido Chapa galvanizada Vermiculita
Tratamiento de las superficies	Senotherm
Longitud máx. de madera	33 cm
Peso Scan 68-2/7/8	aprox. 98 kg
Peso Scan 68-3/4/9/10	aprox. 105 kg
Peso Scan 68-11/12	aprox. 107 kg
Peso Scan 68-13/14	aprox. 110 kg
Peso Scan 68-15	aprox. 190 kg
Diámetro int. /pieza de conexión	144 mm
Diámetro ext. /pieza de conexión	148 mm
Tipo de homologación	Intermitente*

* Se entiende por combustión en modo intermitente el uso normal de la estufa de leña. Esto significa que cada carga de combustión debe quemarse hasta las brasas antes de cargar de nuevo combustible en la estufa.

La gama Scan 68 se ha fabricado en consonancia con la homologación tipo del producto, estando incluidas dentro de dicha homologación las instrucciones de montaje y empleo del mismo.

Encontrará la Declaración DoP en www.scan-stoves.com

Probado de acuerdo con la norma EN 13240

Emisiones de CO al 13% de O ₂	0,04 %
Emisiones de CO al 13% de O ₂	556 mg/Nm ³
Polvo al 13% de O ₂	14 mg/Nm ³
No _x al 13% de O ₂	85 mg/Nm ³
Eficacia	80 %
Índice de eficiencia energética	106
Clase de eficiencia energética	A
Potencia nominal	5,5 kW
Temperatura/chimenea/EN 13240	265 °C
Cantidad de humo	5,3 g/sec
Presión negativa según EN 13240	12 Pa
Presión negativa recomendada en la pieza de conexión	17 Pa
Suministro de aire de combustión	16,2 m ³ /h
Combustible	Leña
Consumo de combustible	1,6 kg/h
Cantidad necesaria para encender	1,4 kg

DIBUJOS CON DIMENSIONES PARA 68-2, 68-7, 68-8 (ESPALDERA PARA MODELO MURAL)

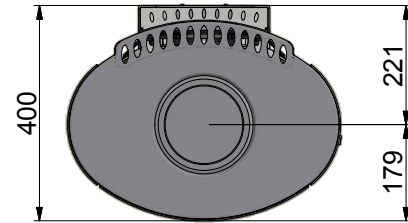
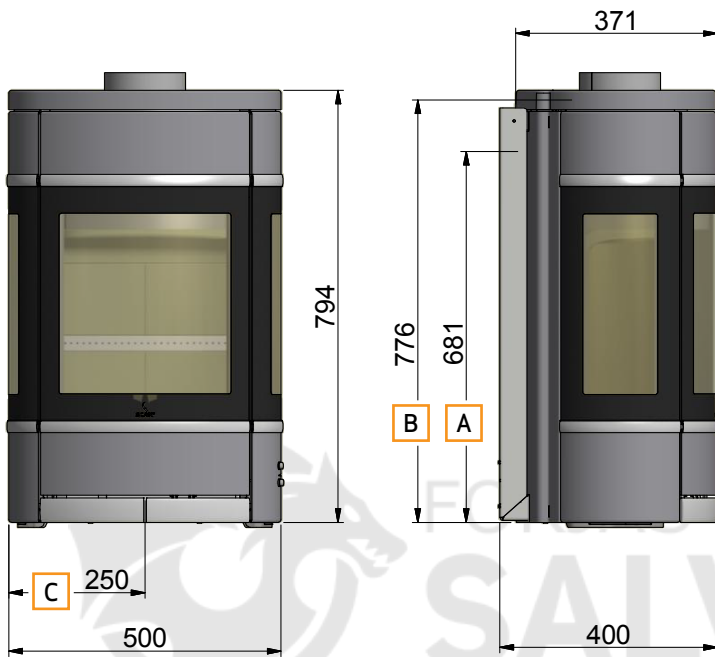

- A** Centro de la salida trasera
- B** Altura hasta el principio de la pieza de conexión de la chimenea en la salida superior
- C** Centro de la entrada de aire fresco

Todas dimensiones son en mm

www.forjas-salvador.com

DIBUJOS CON DIMENSIONES PARA 68-3, 68-4, 68-9, 68-10 (PEDESTAL)

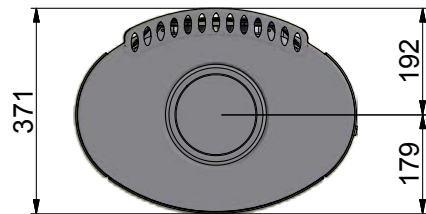
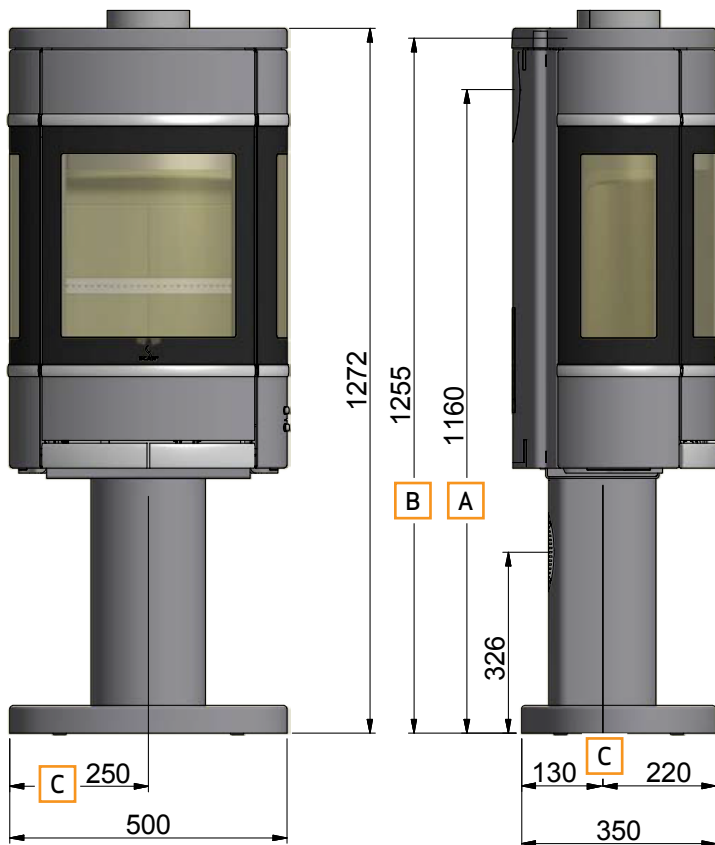

- A** Centro de la salida trasera
- B** Altura hasta el principio de la pieza de conexión de la chimenea en la salida superior
- C** Centro de la entrada de aire fresco

Todas dimensiones son en mm

DIBUJOS CON DIMENSIONES PARA 68-11, 68-12 (BASE ABIERTA)

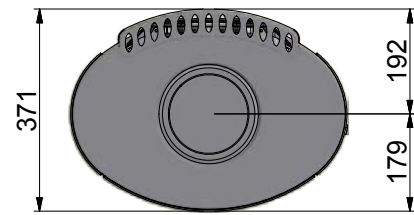
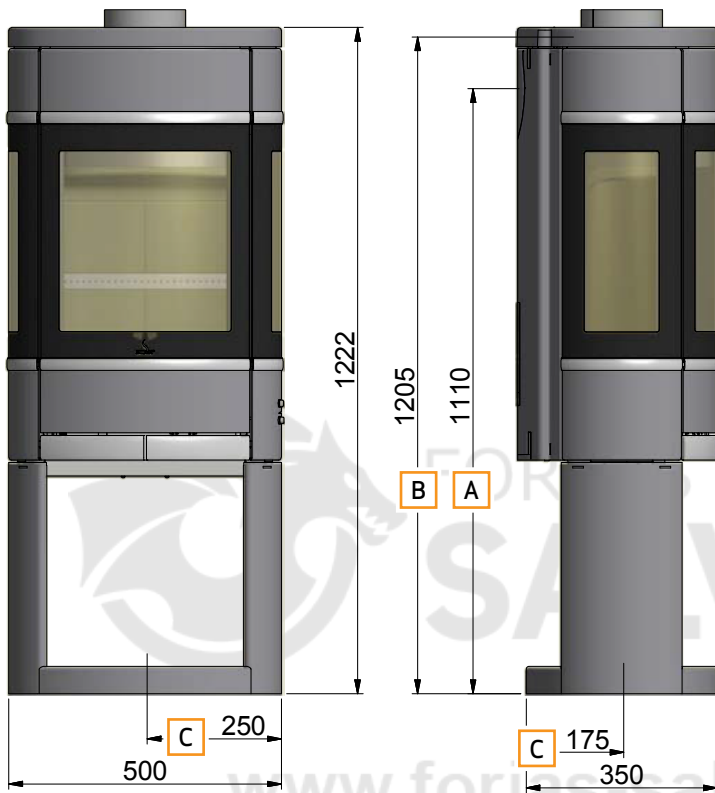

- A** Centro de la salida trasera
- B** Altura hasta el principio de la pieza de conexión de la chimenea en la salida superior
- C** Centro de la entrada de aire fresco

Todas dimensiones son en mm

DIBUJOS CON DIMENSIONES PARA 68-13 + 68-14 (LATERALES DE ACERO LARGOS)

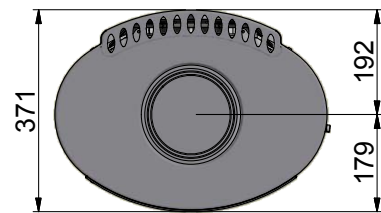
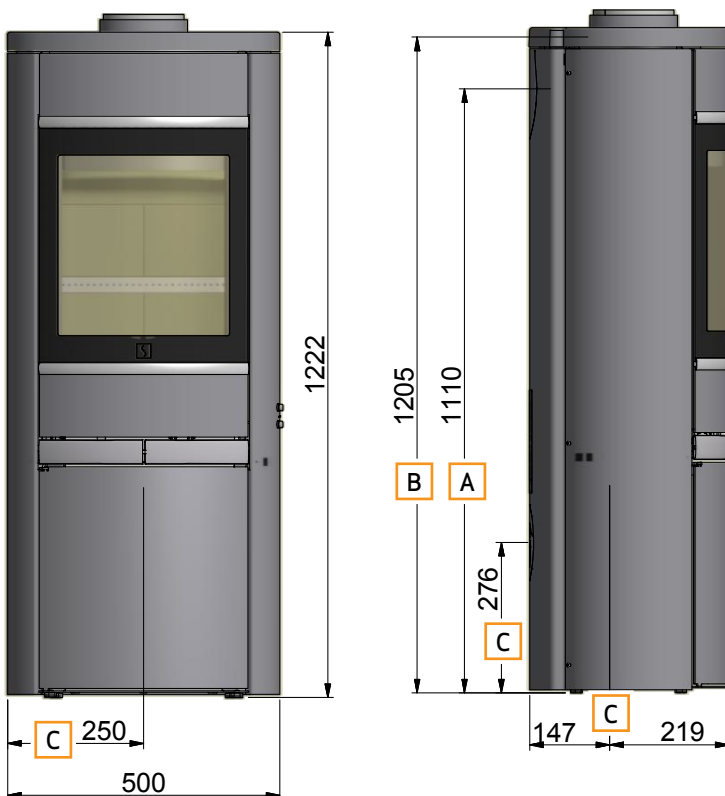

- A** Centro de la salida trasera
- B** Altura hasta el principio de la pieza de conexión de la chimenea en la salida superior
- C** Centro de la entrada de aire fresco

Todas dimensiones son en mm

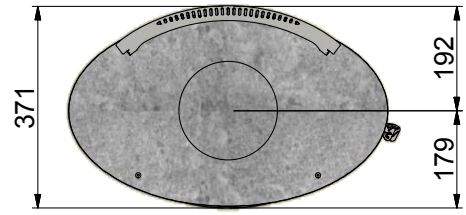
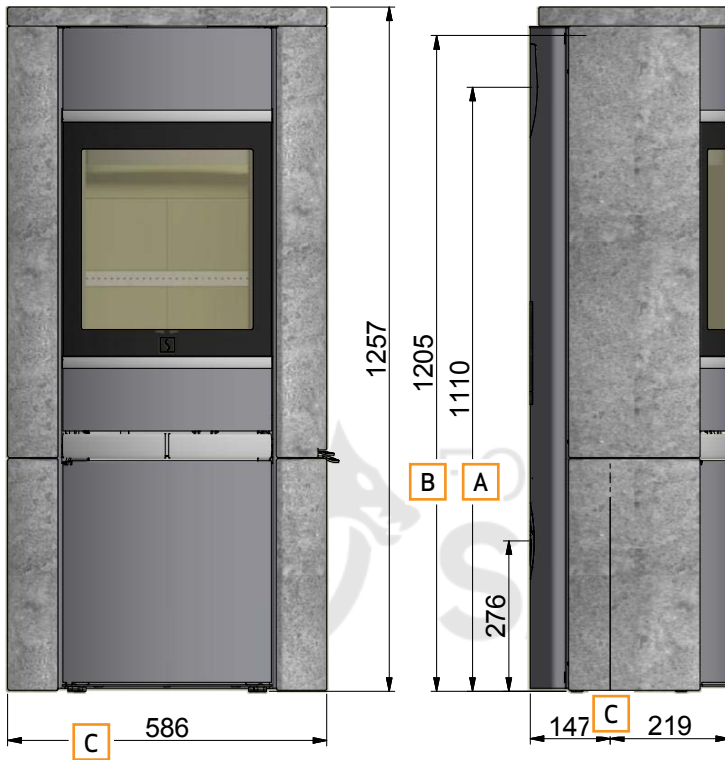

- A** Centro de la salida trasera
- B** Altura hasta el principio de la pieza de conexión de la chimenea en la salida superior
- C** Centro de la entrada de aire fresco

Todas dimensiones son en mm

www.forjas-salvador.com

PLACA DE IDENTIFICACIÓN

Todas las estufas de leña de Scan incorporan una placa de identificación que identifican los estándares de aprobación y la distancia que se debe mantener con los materiales inflamables.

La placa de características se encuentra en la parte trasera de la estufa.

Placas de identificación

Product: Scan 68-2, 68-3, 68-4, 68-13, 68-14, 68-15 			
Freestanding room heater fired by solid fuel DoP: 90068600			
Standard: EN 13240:2001/A2:2004:AC:2007			
Minimum distance to adjacent combustible materials: Side: 400 mm - Back: 150 mm - Front: 1100 mm			
Emission of CO in combustion products (13% O ₂)	:	556 mg/Nm ³	
Emission of NO _x in combustion products (13% O ₂)	:	85 mg/Nm ³	
Emission of OGC in combustion products (13% O ₂)	:	29 mg/Nm ³	
Emission of PM in combustion products (13% O ₂)	:	14 mg/Nm ³	
Flue gas temperature	:	265 °C	
Nominal heat output	:	5,5 kW	
Efficiency	:	80 %	
Fuel type	:	Wood	
Operation type	:	Intermittent	
Reaction to fire	:	A1	
The appliance can be used in a shared flue Approved by: DTI, NB.no 1235			
Follow user's instructions. Use only recommended fuels. Montage- und Bedienungsanleitung beachten. Verwenden Sie nur empfohlenen Brennstoffen. Respectez les consignes d'utilisation. Utilisez uniquement les combustibles recommandés.			
Manufacturer: Scan A/S - DK 5492 Vissenbjerg			
12055834 90068652			
Country	Classification	Standard	Approved by
EUR	Intermittent	EN 13240	DTI, NB.no 1235
NORWAY		NS 3058	DTI, NB.no 1235
AUSTRIA		15a B-VG	DTI, NB.no 1235
GERMANY	Stufe 2	1. BlmSchV	DTI, NB.no 1235
Lot no: 000000 2019		Pin: 000	

Product: Scan 68-7, 68-8, 68-9, 68-10, 68-11, 68-12 			
Freestanding room heater fired by solid fuel DoP: 90068601			
Standard: EN 13240:2001/A2:2004:AC:2007			
Minimum distance to adjacent combustible materials: Side: 500 mm - Back: 150 mm - Front: 950 mm			
Emission of CO in combustion products (13% O ₂)	:	556 mg/Nm ³	
Emission of NO _x in combustion products (13% O ₂)	:	85 mg/Nm ³	
Emission of OGC in combustion products (13% O ₂)	:	29 mg/Nm ³	
Emission of PM in combustion products (13% O ₂)	:	14 mg/Nm ³	
Flue gas temperature	:	265 °C	
Nominal heat output	:	5,5 kW	
Efficiency	:	80 %	
Fuel type	:	Wood	
Operation type	:	Intermittent	
Reaction to fire	:	A1	
The appliance can be used in a shared flue Approved by: DTI, NB.no 1235			
Follow user's instructions. Use only recommended fuels. Montage- und Bedienungsanleitung beachten. Verwenden Sie nur empfohlenen Brennstoffen. Respectez les consignes d'utilisation. Utilisez uniquement les combustibles recommandés.			
Manufacturer: Scan A/S - DK 5492 Vissenbjerg			
12055835 90068650			
Country	Classification	Standard	Approved by
EUR	Intermittent	EN 13240	DTI, NB.no 1235
NORWAY		NS 3058	DTI, NB.no 1235
AUSTRIA		15a B-VG	DTI, NB.no 1235
GERMANY	Stufe 2	1. BlmSchV	DTI, NB.no 1235
Lot no: 000000 2019		Pin: 000	

NÚMERO DE REGISTRO DEL PRODUCTO

Todas las estufas de leña están provistas de una placa de identificación que indica el estándar de usuario así como la distancia a materiales combustibles. Le recomendamos anotar el número de registro del producto en la se dirige al revendedor o a Scan A/S.

El número de registro del producto se encuentra en la parte trasera de la estufa.

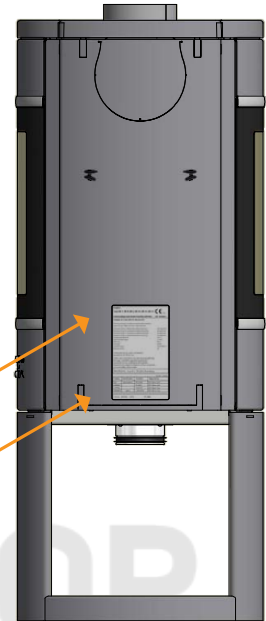
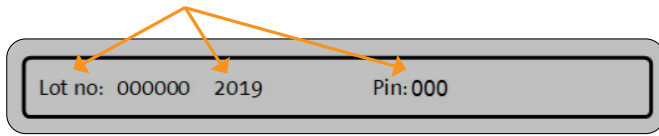

Placa de identificación

Número de registro del producto

MONTAJE

www.forjas-salvador.com

PIEZAS SUELTAS

- Guante
- 1 tornillo pase M5 x 10 mm (sólo UK)
- Llave Allen 5 mm para agujeros de inspección
- Anillo decorativo para la salida superior
- 4 tornillo M5 x 10 mm
- Junta

ACCESORIOS OPCIONALES

- Placa de suelo con forma pequeña de cristal o acero
- Puerta a la base
- Tecla de ajuste de ajuste de altura
- Placa de suelo con forma grande de cristal o acero
- Pieza de conexión para el interior del tubo de chimenea de 6"

ELIMINACIÓN DEL MATERIAL DE EMBALAJE

Su estufa Scan puede suministrarse con el siguiente embalaje:

Embalaje de madera	El embalaje de madera se puede reutilizar y después de su uso final puede ser incinerado como un producto neutro de CO ₂ o enviado para su reciclaje
Espuma	Enviar para el reciclado o eliminación de residuos
Bolsas de plástico	Enviar para el reciclado o eliminación de residuos
Película elástica/plástica	Enviar para el reciclado o eliminación de residuos

ALIMENTACIÓN DE AIRE FRESCO

En una casa bien aislada, se debe renovar el aire consumido para el proceso de la combustión. Esto debe observarse sobre todo en casas con ventilación mecánica. La sustitución del aire puede realizarse de distintas maneras. Lo más importante es alimentar el aire a la sala en la cual se haya colocado la estufa de leña. La conexión de la pared exterior debe colocarse lo más cerca posible de la estufa de leña y debe poder cerrarse cuando no se utilice dicha estufa.

Deben observarse las normativas locales y nacionales sobre construcción relativas a la conexión de tomas de aire fresco.

SISTEMA DE COMBUSTIÓN CERRADO

Debe utilizar el sistema de combustión cerrado de la estufa si vive en una casa de reciente construcción y hermética. El aire exterior de combustión se conecta mediante un tubo de ventilación que pasa por la pared o el suelo.

Recomendamos colocar una válvula en la tubería de ventilación para evitar la condensación en el horno y el sistema de tuberías cuando el horno no está en uso. Debe ser posible cerrar el tubo de ventilación con una válvula cuando no se emplea la estufa. También puede ser una ventaja aislar el tubo de ventilación.

Un tubo de ventilación de mínimo $\varnothing 100$ mm, longitud máxima: 6 m con una curva como máximo. Recomendamos tubos de acero lisos.

NOTA: si la estufa tiene alimentación de aire fresco o combustión cerrada, no olvide dejar abierto el conducto de ventilación para poder utilizar su estufa!

El suministro de aire externo se puede conectar a través del pedestal o de la base de portal, montando la pieza de conexión suministrada.

PEDESTAL

Suministro de aire externo a través de la pared.

Suministro de aire externo a través de la base.

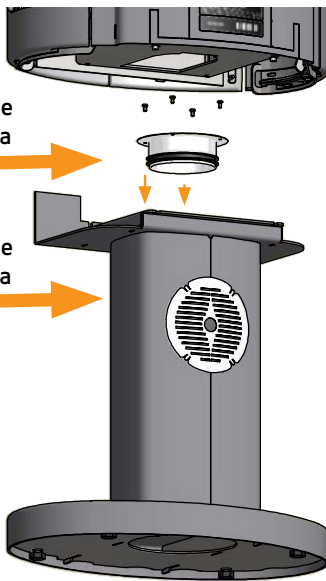

PORTAL

Si desea conectar un suministro de aire externo en la parte inferior de la base, retire la brida ciega y móntela en la parte superior de la base. A continuación, monte la pieza de conexión suministrada debajo de la base, como se muestra en la ilustración.

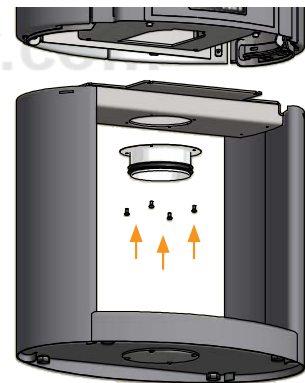

CHIMENEA EXISTENTE Y CHIMENEA DE ELEMENTOS PREFABRICADA

Siempre que esté previsto acoplar la estufa a la chimenea existente, sería conveniente consultar a un distribuidor especializado de Scan autorizado o al deshollinador de chimeneas local. Obtendrá también información sobre una posible renovación de la chimenea.

- Al conectar la chimenea prefabricada, siga las instrucciones del fabricante según el tipo de chimenea que corresponda.

ACOPLAMIENTO ENTRE LA ESTUFA DE LEÑA Y LA CHIMENEA DE ACERO

El distribuidor profesional de Scan o el deshollinador de chimeneas local pueden aconsejarle a la hora de elegir la marca y las dimensiones de la chimenea de acero. De este modo se garantiza que dicha chimenea sea adecuada para la estufa de leña.

REQUISITOS PARA LA CHIMENEA

La chimenea debe disponer de la designación T400 y la letra G para la prueba de hollín. Recomendamos un diámetro interno mínimo de 148 mm y una longitud de al menos 4 metros.

Se recomienda el uso de un tubo acodado curvo, ya que proporcionará mejor tiro.

Si se utiliza una chimenea de acero, recomendamos equiparla con una puerta de inspección.

En caso de conexión de la estufa con un conducto acodado, la ventana de inspección y limpieza debe ubicarse en el tramo vertical para poder limpiar el tramo horizontal desde aquí.

Se deben cumplir todos los requisitos en cuanto a distancias de seguridad del conducto de evacuación y chimenea.

- Una longitud o diámetro incorrectos de la chimenea de acero pueden provocar un mal funcionamiento.
- Siga al pie de la letra las instrucciones del proveedor de la chimenea.

www.forjas-salvador.com



SUBSUELO DE CARGA

Todos los artículos de nuestra gama de productos se encuentran en la categoría de chimeneas y estufas ligeras y normalmente no requieren ningún tipo de refuerzo en la estructura de las vigas. Pueden colocarse en vigas normales o en el suelo.

Por supuesto, debe asegurarse de que el subsuelo donde se coloque la estufa pueda soportar su peso además de una chimenea de acero, cuando sea necesario, si ha elegido esta solución. En caso de duda de la capacidad de soporte carga del suelo, consulte a un profesional de la construcción.

PLANCHA DE SUELO (ACCESORIO)

Si está montando la estufa sobre un suelo inflamable, debe cumplir con la normativa nacional y local referente al tamaño del subsuelo no inflamable que es necesario para cubrir el suelo alrededor de la estufa.

Su distribuidor local de Scan puede orientarle sobre la normativa referente a la protección de los materiales inflamables en torno a su estufa.

La función de la plancha de suelo consiste en proteger el suelo y el material inflamable contra las ascuas que puedan caer. Una plancha de suelo puede ser de acero o de vidrio, pudiendo colocarse la estufa también sobre klinker, piedra natural u otro material semejante.



Placa de suelo con forma pequeña de cristal o acero

Placa de suelo con forma grande de cristal o acero

UBICACIÓN DE LA ESTUFA DE LEÑA

La estufa de leña debe colocarse de modo que sea posible limpiar la propia estufa, el tubo de gases de combustión y la entrada a la chimenea.

DISTANCIA A LOS MUEBLES

Con ventanas laterales: 950 mm - Sin ventanas laterales: 1100 mm

Sin embargo, se ha de estimar si los muebles u otros objetos podrían resecarse debido a su proximidad a la estufa de leña.

DISTANCIA DE SEGURIDAD

Se deberán cumplir todas las normativas europeas, nacionales y locales en lo tocante a distancias de seguridad para estufas de leña.

Si se conecta la estufa a una chimenea de acero, también han de respetarse las distancias de seguridad de ésta.

Colocación en rincón a 45°

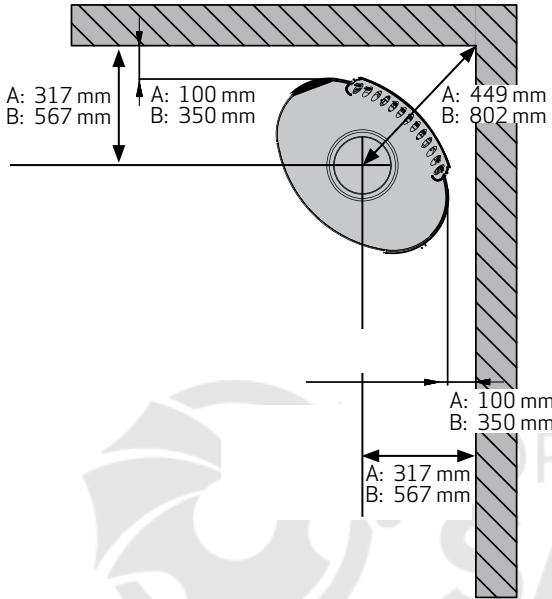

Instalación paralela a la pared posterior

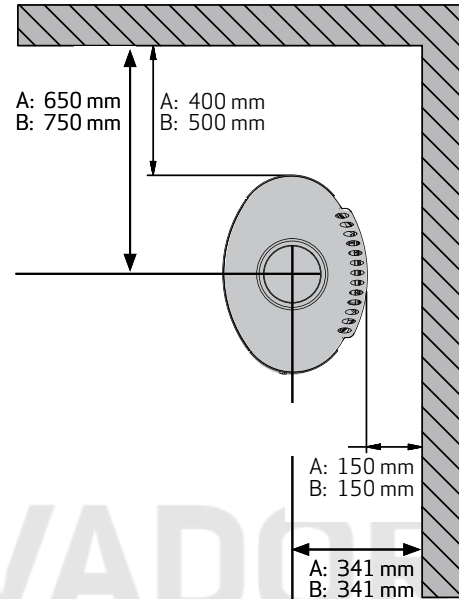

Estas distancias se aplican para un tubo de chimenea aislado en todo su recorrido hasta la estufa.

Colocación en rincón a 45°

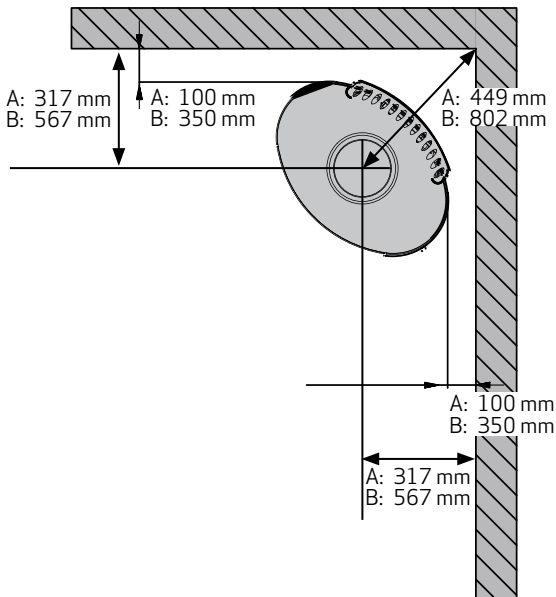

Instalación paralela a la pared posterior

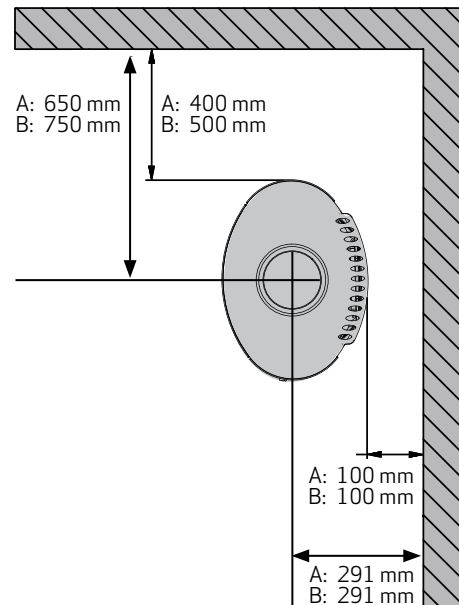

A = Sin ventanas laterales
B = Con ventanas laterales

DISTANCIA CON MAMPARA CORTAFUEGOS

Ladrillo de 110 mm u otro material con su correspondiente capacidad de aislamiento.

Las distancias indicadas son válidas tanto para tubos de humos aislados como sin aislar.

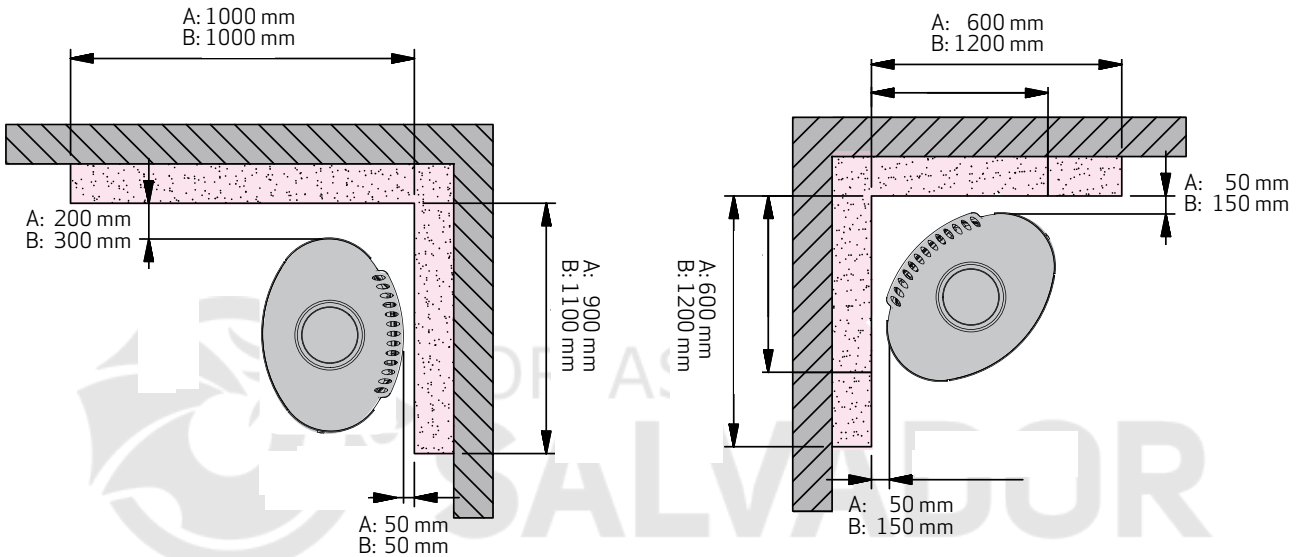

www.forjas-salvador.com

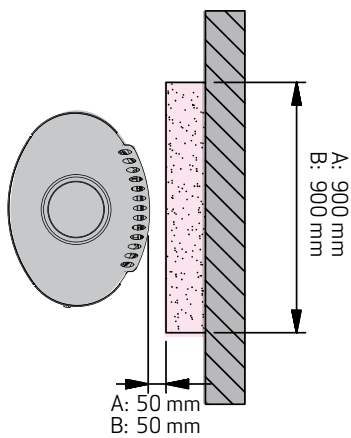

A = Sin ventanas laterales
B = Con ventanas laterales

Mampara cortafuegos:



Material inflamable:

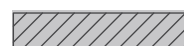

RETIRADA DE LA PLATAFORMA DE MADERA

Compruebe que la estufa no esté dañada antes de comenzar su instalación.
La gama Scan 68 se suministra sujeta a un palé.

1 La protección se debe retirar



2

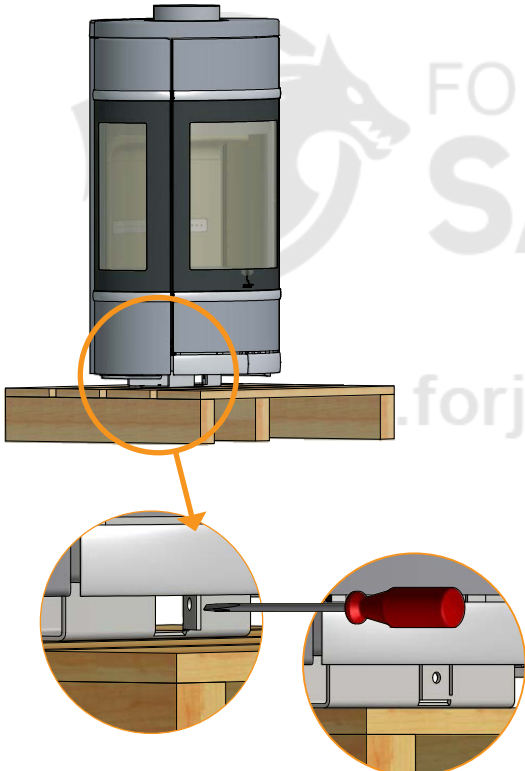

4 Quite los dos tornillos del depósito de combustible, como se muestra a continuación, y levante la estufa para retirarla del palé



3 Retirar y levantar

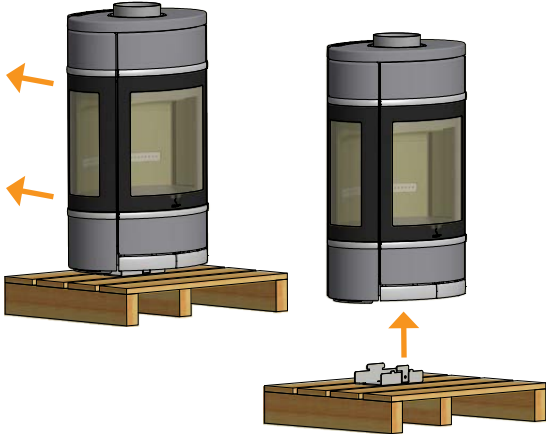

AJUSTE DE LA ALTURA DE LA ESTUFA

La gama Scan 68 tiene cuatro tornillos de ajuste debajo de la estufa. Utilice los tornillos de ajuste para colocar la estufa en posición recta y nivelada.

Incline la estufa y ajuste los tornillos con una llave de ajuste (Accesorios).

Si está utilizando una placa de suelo con forma, debería ajustar la estufa hacia arriba para dejar que la placa se inserte bajo la parte frontal de la estufa.

NOTA: Es muy importante que la estufa está nivelado para que la puerta pueda funcionar de manera óptima!

Llave de ajuste

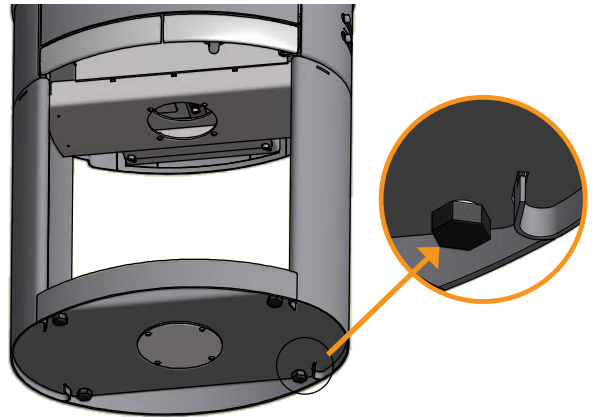
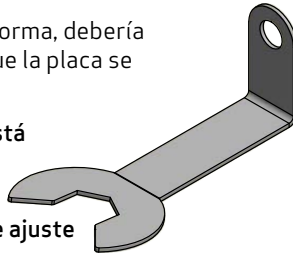

PIEZA DE CONEXIÓN

SALIDA SUPERIOR

De fábrica la estufa viene preparada para una salida superior



SALIDA TRASERA

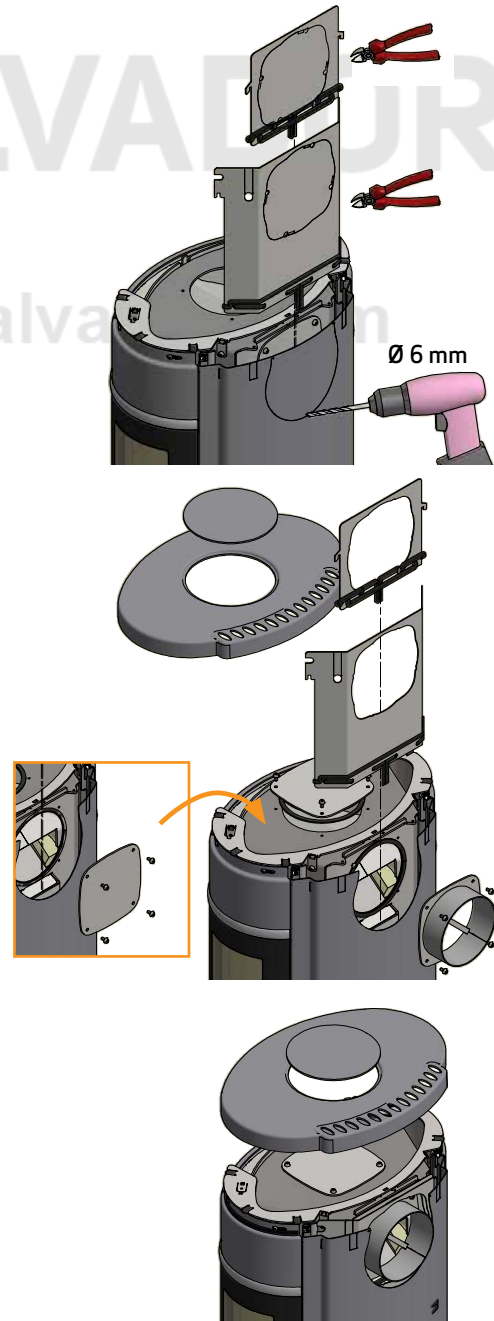

La estufa se suministra con los tornillos montados, que deben retirarse antes de montar la base

1

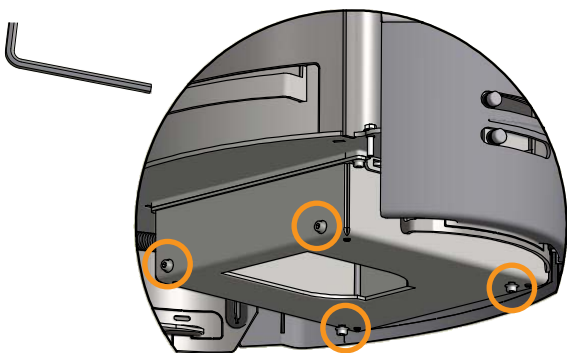
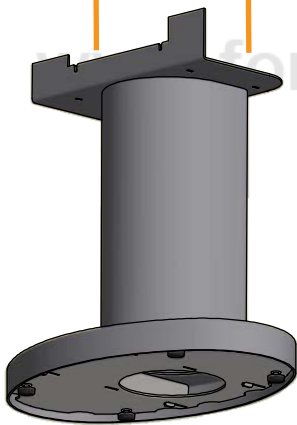
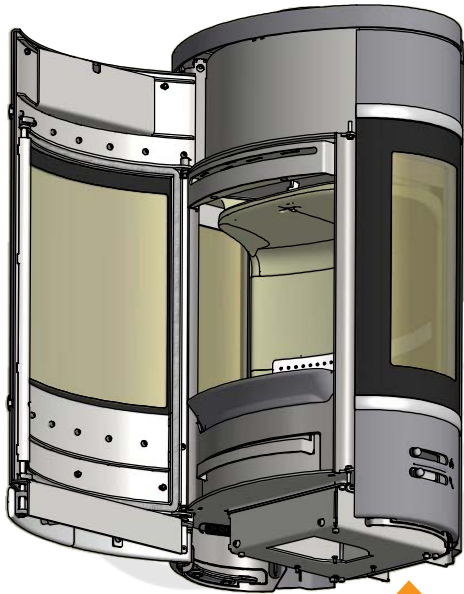

Una vez colocada la estufa en la base, se deben volver a montar los cuatro tornillos

2

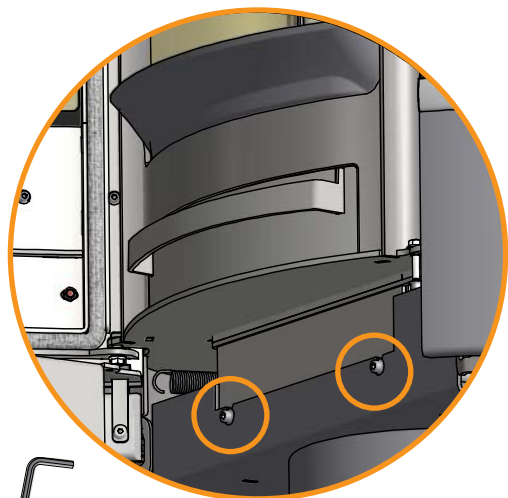
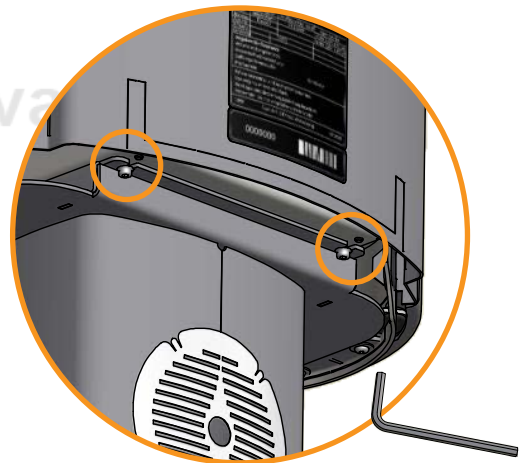

La estufa se suministra con los tornillos montados, que deben retirarse antes de montar la base

1

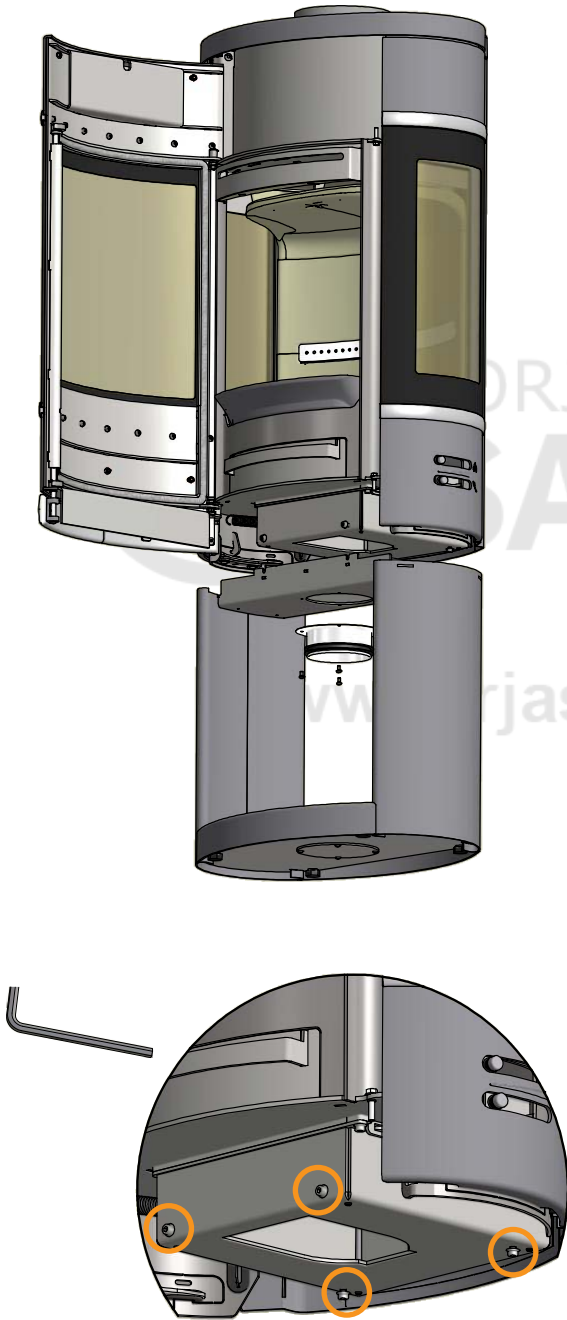

Una vez colocada la estufa en la base, se deben volver a montar los cuatro tornillos

2

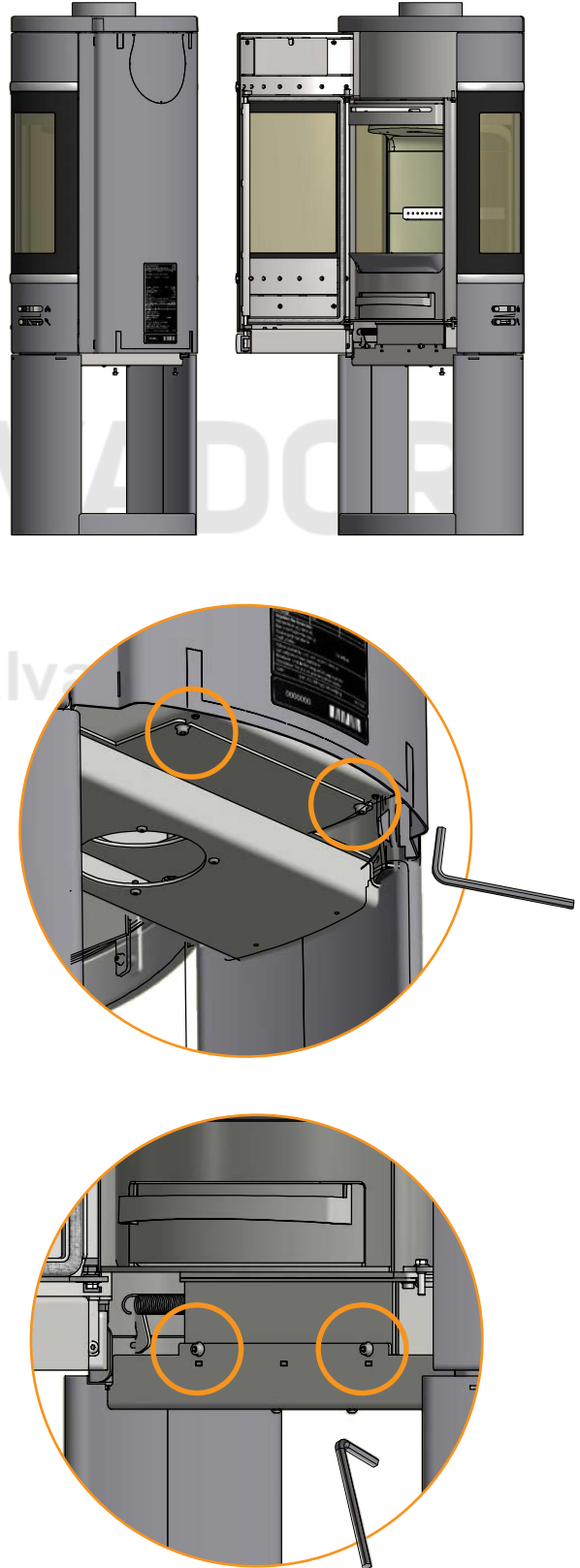

MONTAJE DE LA PUERTA A LA BASE (ACCESORIO)

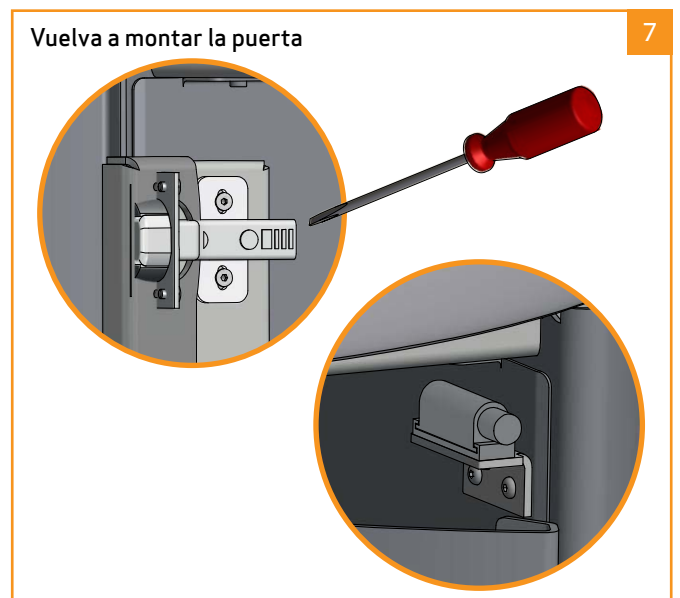
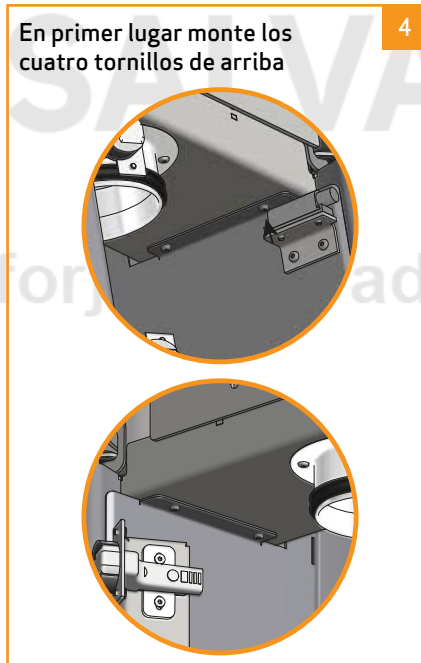
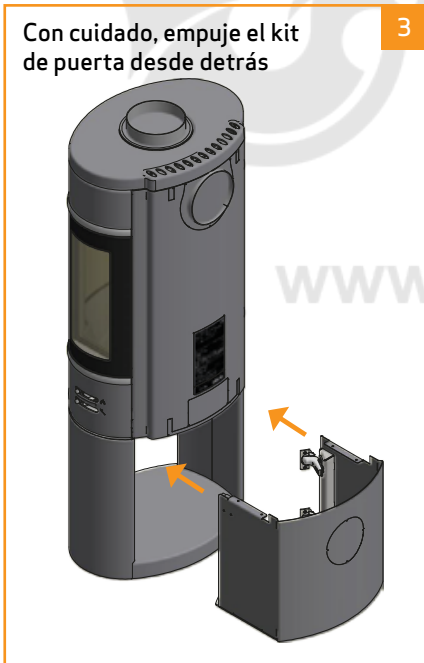
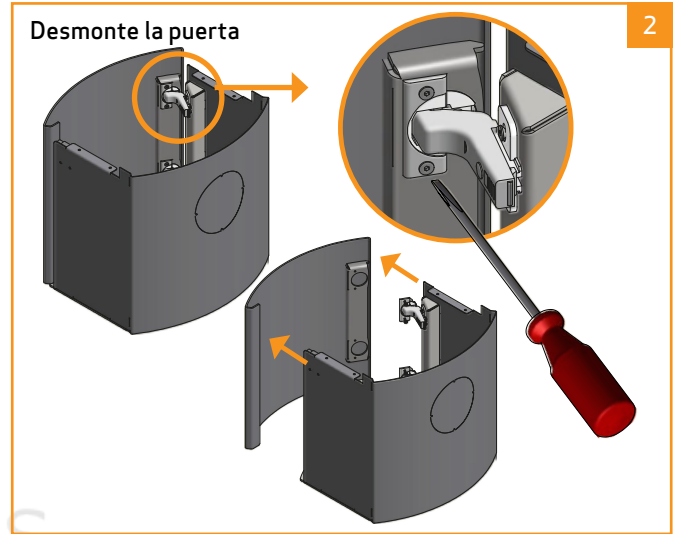

MONTAJE DEL MODELO DE PARED

El montaje debe planificarse y llevarse a cabo según las normativas locales y nacionales sobre construcción.

La estufa sólo debe instalarse en una pared no inflamable. Así pues, ésta no debe estar compuesta por ningún tipo de material inflamable.

Con el fin de garantizar un montaje correcto, recomendamos que un deshollinador local o un experto en cuestiones de construcción planifique y diseñe la instalación y que ésta se apruebe posteriormente.

Para el montaje de pared recomendamos el uso de los soportes de pared suministrados.

Si va a instalar una chimenea sobre el modelo de pared, la chimenea deberá soportar perfectamente su propio peso. No debe apoyarse sobre la estufa de leña. Debe haber una distancia de al menos 6 mm entre la primera sección y la pestaña situada en la pieza de conexión de la chimenea. Consulte con un especialista.

Scan A/S declina toda responsabilidad derivada de la instalación de estufas de pared.



Deben retirarse, incluso en el escudo de calor, para el montaje en pared

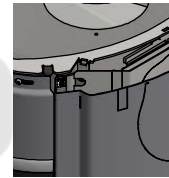

Se debe retirar para el montaje en pared

Solo se deberá retirar para el suministro de aire externo



Utilice un taladro con una broca de $\varnothing 6$ mm o unos alicates de corte para quitar las placas que se muestran en la ilustración

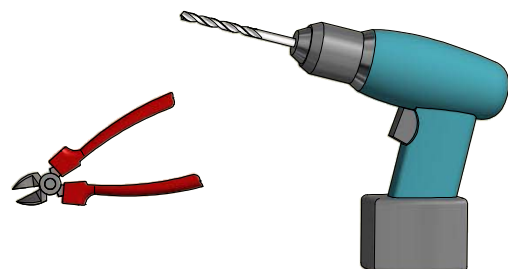

Retire la placa superior

1



Sujete el accesorio con los dos tornillos.

4

Vuelva a montar la placa guía con los dos tornillos

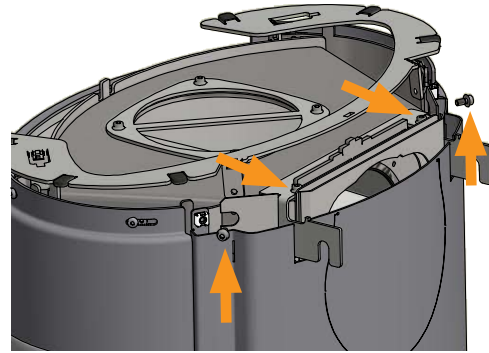

Monte la placa superior y la rejilla decorativa

5



Retire los dos tornillos como se muestra a continuación

2

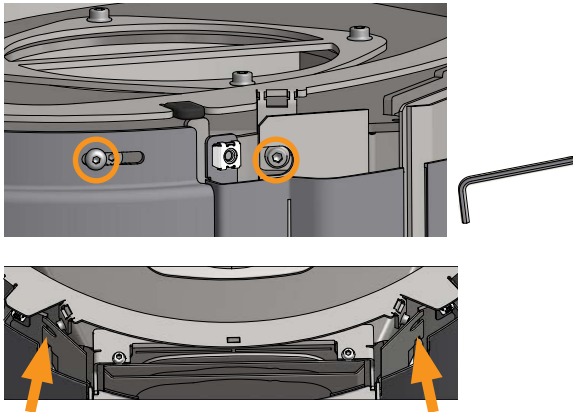

Cuando haya quitado los dos tornillos, puede levantar la placa guía y colocar el accesorio debajo

3

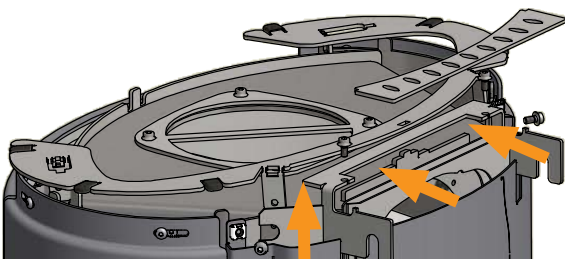

Para montar el soporte de fijación de pared en una chimenea de bloques de leca o arlita, se necesitarán 6 tornillos Leca tipo FBS 8x70/5 US.

6

El informe de test puede ser solicitado en Scan A/S



7 **Dibuja una línea vertical en la pared (si es necesario, utilice un nivel de burbuja).**
Utilice esta línea para montar el accesorio de pared

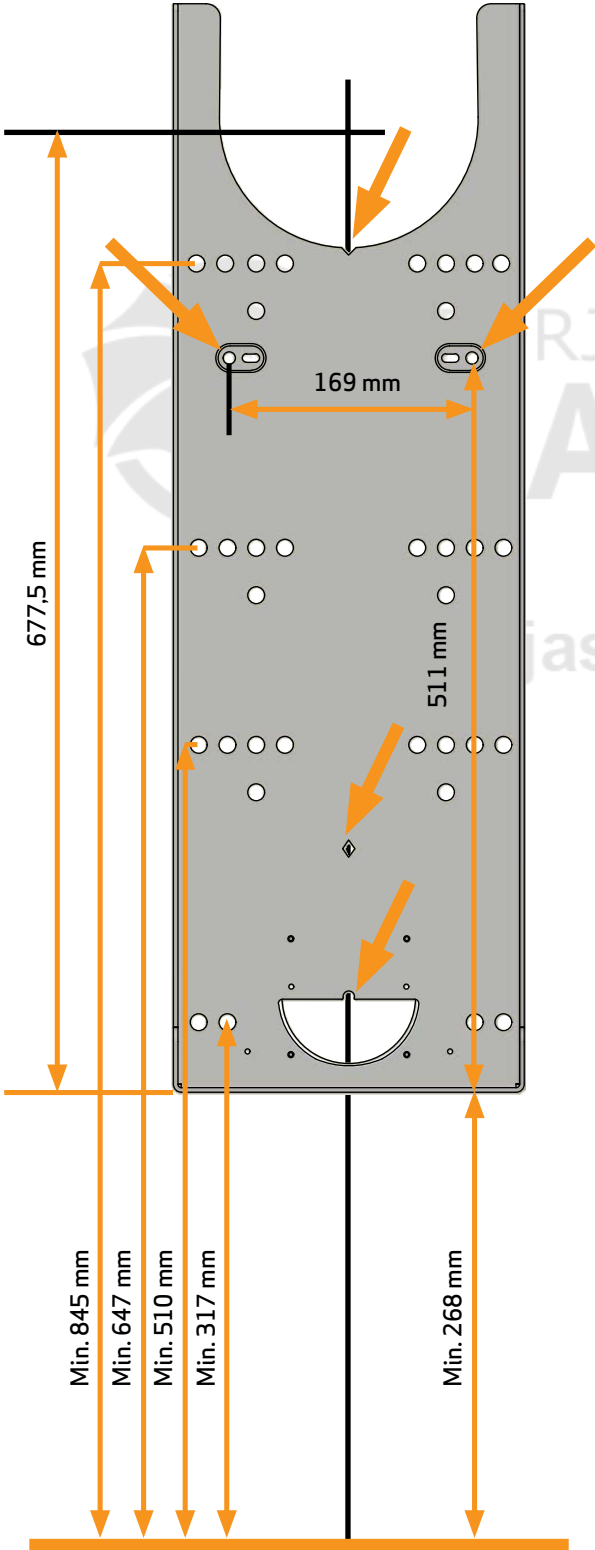

8 **Mida desde la línea vertical y perforo los orificios**

Illustration of a power drill. Two 'X' marks are placed on a vertical line to indicate the locations for drilling holes.

9 **Monte los dos bloques guía**

Illustration of two guide blocks, each with a circular hole and a central slot.

10 **Utilice estos bloques para sujetar la fijación de pared mientras la ajusta. Utilice la línea o el nivel de burbuja. Perfore los orificios necesarios y coloque los tornillos**

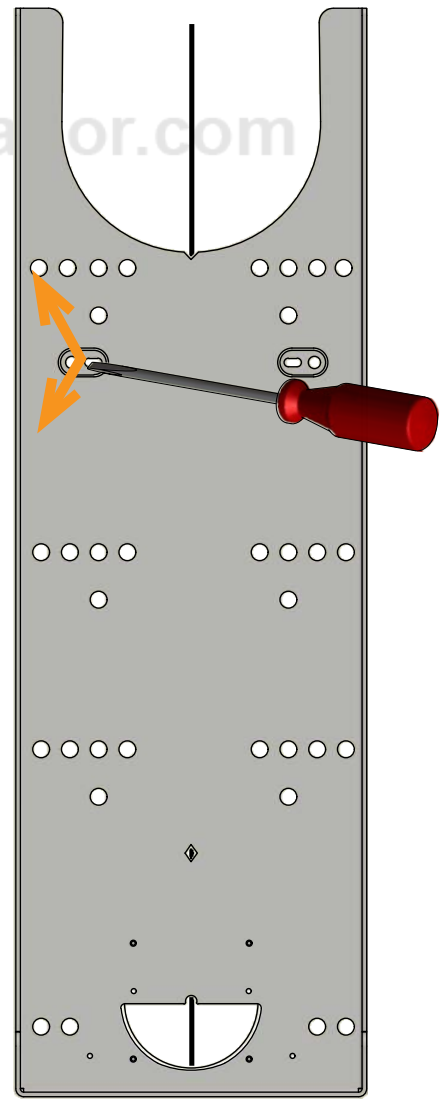

(Continúa en la página siguiente)

11

Coloque las arandelas y los tornillos.
(Si desea un suministro de aire externo, deberá montarlo ahora.)



13

Cuando la estufa esté en su posición, coloque los dos tornillos en la parte inferior y la rejilla decorativa suelta en la parte superior



12

Se deben quitar los dos tornillos que hay debajo de la estufa, antes de levantarla hasta la fijación de pared



Ahora la estufa está lista para su montaje en la fijación de pared.
Enganche la estufa en la fijación de pared

14

Si desea una salida posterior, véase página 19

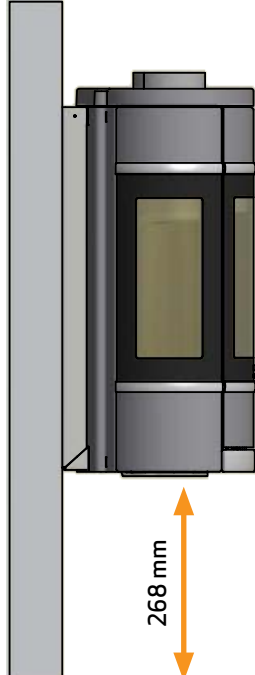

RETIRADA DEL MUELLE DE LA PUERTA DE CIERRE AUTOMÁTICO

La estufa incorpora un muelle que hace que la puerta se cierre automáticamente. Este muelle se puede quitar fácilmente con unos alicates.

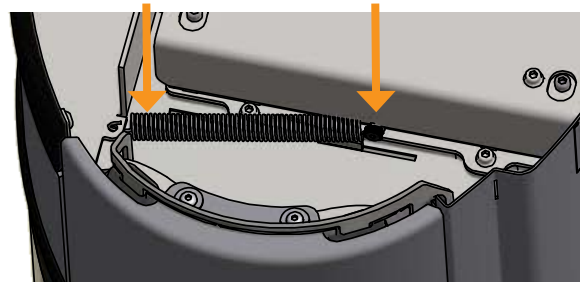
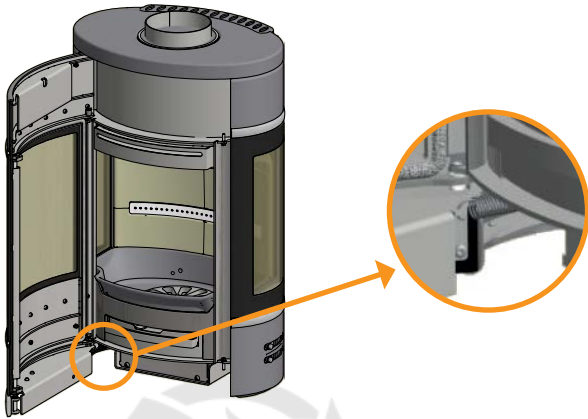

Visto desde abajo

MONTAJE DEL SUMINISTRO DE AIRE EXTERNO PARA LA FIJACIÓN DE PARED

Si no desea un suministro de aire externo, no es necesario que monte el conducto ni la pieza de conexión.

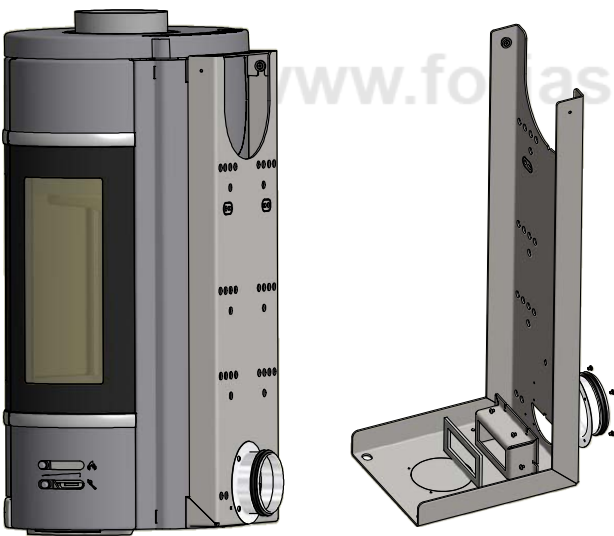

Si desea un suministro de aire externo desde la parte inferior, monte la pieza de conexión

Tenga en cuenta que la junta debe entrar en la ranura.

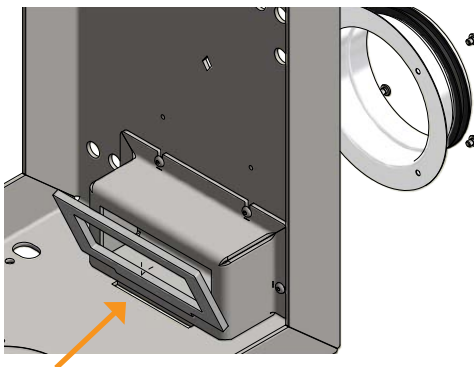

Si **NO** desea un suministro de aire externo, retire la placa redonda para permitir el flujo de aire

COLOCACIÓN DE LA PIEDRA NATURAL

Scan 68-15 incluyen piedra natural suelta para colocar en los laterales de la estufa.

Al tratarse de un material natural, su estructura y forma pueden variar.

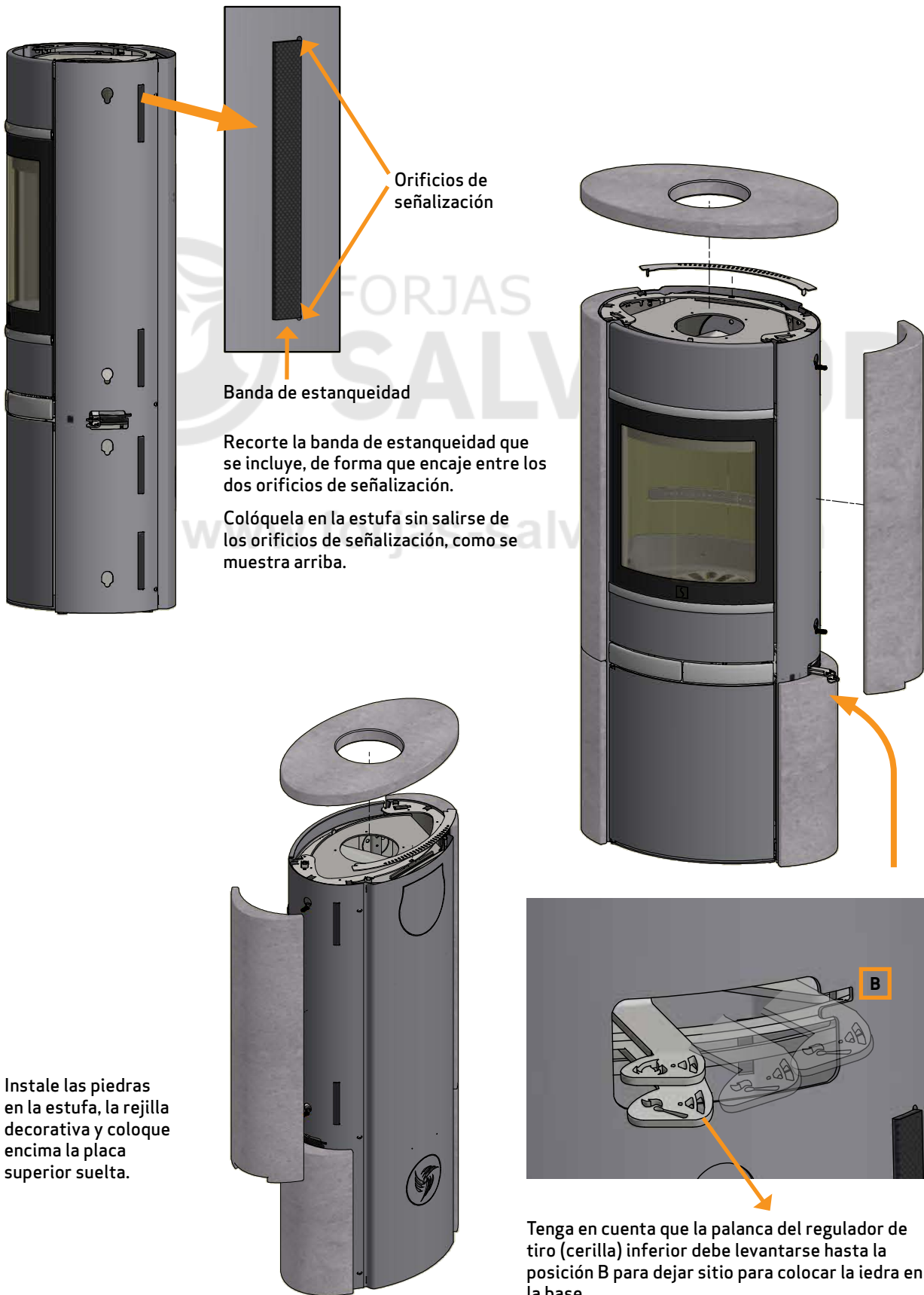

Orificios de señalización

Banda de estanqueidad

Recorte la banda de estanqueidad que se incluye, de forma que encaje entre los dos orificios de señalización.

Colóquela en la estufa sin salirse de los orificios de señalización, como se muestra arriba.

Instale las piedras en la estufa, la rejilla decorativa y coloque encima la placa superior suelta.

Tenga en cuenta que la palanca del regulador de tiro (cerilla) inferior debe levantarse hasta la posición B para dejar sitio para colocar la piedra en la base.

INSTRUCCIONES DE USO

TECNOLOGÍA CB (QUEMADO LIMPIO)

La estufa está equipada con la tecnología CB. Con el fin de garantizar una combustión óptima de los gases producidos durante el proceso de combustión, el aire pasa por un sistema de canales especialmente diseñado. El aire calentado es dirigido hacia la cámara de combustión a través de los agujeros situados en el revestimiento interior de la cámara de combustión y en las placas deflectoras. Este flujo de aire está controlado por la tasa de combustión, por lo que no puede ser regulado.

¡ATENCIÓN! La leña no debe cubrir de los agujeros terciarios (Esto no es válido para arranques en frío).

AIRE PRIMARIO

El aire primario se utiliza para encender la estufa, y debe cerrarse al cabo de 10-20 minutos, cuando el fuego haya prendido bien. El aire primario se puede utilizar de forma constante si se emplea madera muy dura.

Ajuste para carga normal: 0 - 30%

AIRE SECUNDARIO

El aire secundario se precalienta y alimenta indirectamente al fuego. Además, el aire secundario barre la luna de vidrio para evitar la formación de hollín sobre la misma. Si se estrangula excesivamente el aire secundario, puede formarse hollín en el cristal. El aire secundario determina la potencia de calefactado de la estufa de leña.

Ajuste para carga normal: 50 - 70%

PLACAS DEFLECTORAS DE HUMOS

La placa deflectora está situada en la parte superior de la cámara de combustión. La placa aísla el humo, garantizando su permanencia en la cámara de combustión durante más tiempo antes de escapar a través de la chimenea. Esto reduce la temperatura de los gases de la chimenea, ya que disponen de más tiempo para disipar el calor hacia la estufa.

Debe retirar la placa deflectora para el deshollinado; véase "Mantenimiento". Tenga en cuenta que la placa deflectora está hecha de un material cerámico y poroso, y por lo tanto se puede romper con facilidad. Por esta razón, debe manipularla con cuidado.

La placa deflectora se desgasta con el tiempo y no está cubierta por la garantía.

CAJÓN DE CENIZAS

- Abra la puerta de vidrio para acceder al cajón de cenizas que se encuentra debajo del hogar.
- El cajón de cenizas debe permanecer siempre cerrado durante la combustión.
- El cajón de las cenizas no debe llenarse en exceso, así pues habrá que vaciarlo periódicamente.

EMPUÑADURA PARA LA PARRILLA DE AGITACIÓN

La estufa de leña está provista de una parrilla de agitación que, al sacudirla, vacía las cenizas del hogar al cajón de cenizas.

- La parrilla de agitación debe permanecer semiabierto durante la combustión.

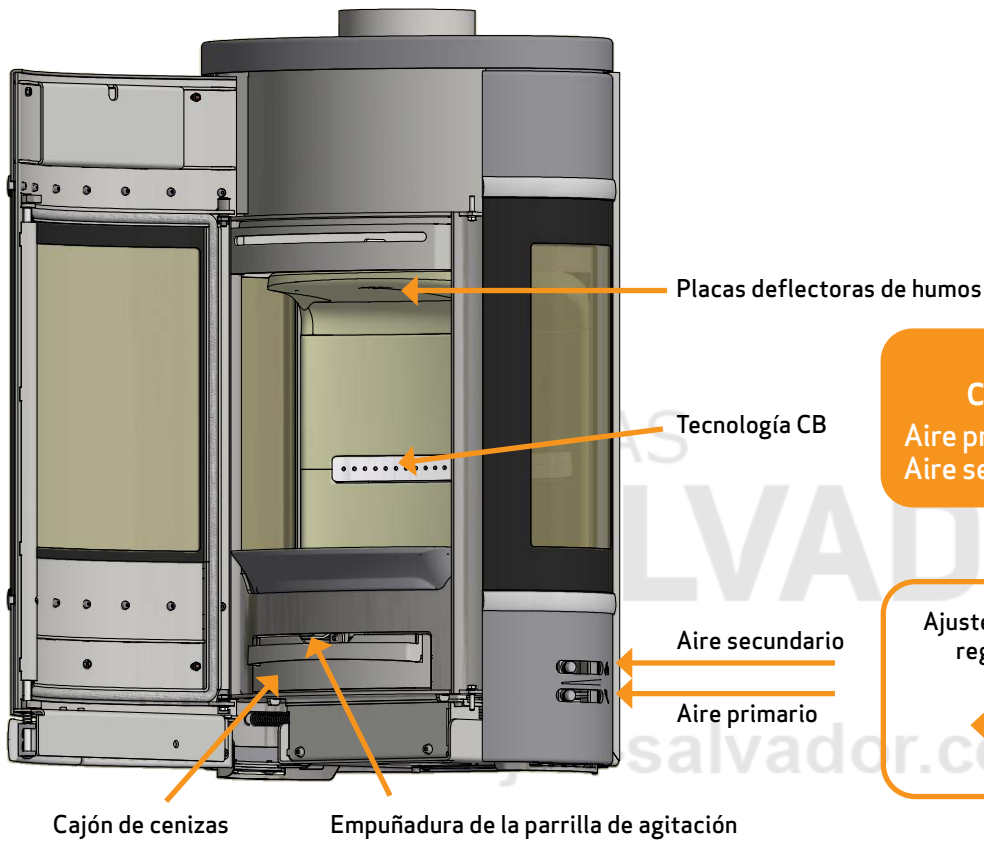

AJUSTE PARA CARGA NORMAL:
 Aire primario: 0 - 30%
 Aire secundario: 50 - 70%

Ajuste del suministro de aire, regulador de primario y secundario

← 0% 100% →

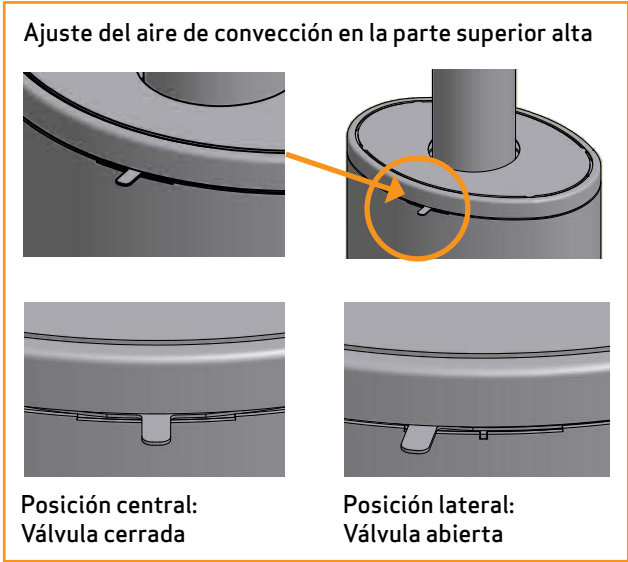

ENCENDIDO Y COMBUSTIÓN

FUNCIONAMIENTO RESPETUOSO CON EL MEDIO AMBIENTE

Evite bajar la temperatura de su estufa de leña hasta el punto de que no se vean llamas, ya que esto produce una combustión deficiente y de baja eficacia. Los gases liberados por la leña no se quemarán debido a la baja temperatura de la cámara de combustión. Algunos gases se condensarán en forma de hollín en la estufa y el sistema de chimenea, y esto podría provocar un incendio en la chimenea más adelante. El humo residual que sale por la chimenea contaminará la zona de alrededor y producirá un olor desagradable.

N.B.!

Independientemente de la calidad de su chimenea, ésta no funcionará si no se utiliza de modo correcto. De la misma manera, una chimenea de peor calidad podría ofrecer unos resultados aceptables si se utiliza correctamente.

ENCENDIDO

Recomendamos el uso de encendedores de fuego o productos similares, que puede adquirir a través de su distribuidor de Scan. Utilizar encendedores de fuego le ayudará a encender la leña más rápidamente y a mantener limpio el proceso de combustión.

Vea nuestro vídeo sobre el correcto encendido en www.scan-stoves.com o escanee el código QR.

Escanee el código QR y vea nuestro vídeo sobre encendido.



N.B.: No utilice combustibles líquidos para el encendido!

ENCENDIDO "TOP DOWN" (DE ARRIBA A ABAJO)

El encendido "Top down" es más ecológico y ayuda a mantener el área de cristal más limpia.

Siga estas instrucciones para un correcto encendido "top down":

- 4 troncos de leña de aprox. 20 - 23 cm de longitud y aprox. 0,5 - 0,6 kg por pieza
- 10 - 12 trozos de madera finos de aprox. 20 cm con un peso total de aprox. 0,8 kg - 1,0 kg
- 3 bolsas de encendido.

- 1 Coloque los troncos, la leña y los encendedores de fuego en la cámara de combustión como se muestra abajo
- 2 Regule los controles de aire primario y secundario al máximo durante el encendido. Si el fuego es demasiado fuerte, puede bajar la admisión de aire primario (a la izquierda)

¡ATENCIÓN! La leña no debe cubrir de los agujeros terciarios (Esto no es válido para arranques en frío).



Coloque el material de encendido entre los palos superiores

COMBUSTIÓN CONTÍNUA

Interesa alcanzar una temperatura lo más elevada posible dentro de la cámara de combustión. De este modo se aprovechan de manera óptima la estufa de leña y el combustible, lográndose una combustión limpia. Esto permite evitar la formación de hollín en el interior de la cámara de combustión y en el vidrio. En la combustión, el humo no debe ser visible, sino que sólo debe poder intuirse como movimiento en el aire.

- Si después de la fase de encendido se ha formado una buena capa de brasa en la estufa de leña, puede comenzar la combustión propiamente dicha
- Añada 2-3 tochos de leña de aprox. 0,4-0,6 kg y aprox. 25 cm de longitud cada uno

¡NOTA! La madera debe prender fuego lo más rápidamente, para lo cual se recomienda ajustar el aire primario al máximo de potencia. La combustión a una temperatura demasiado baja y una cantidad insuficiente de aire primario puede provocar una deflagración de los gases, con los consiguientes daños en la estufa de leña.

- Al añadir leña, debe abrirse con cuidado la puerta de vidrio de modo que no salga humo
- No añada leña mientras todavía esté quemando la que está dentro de la estufa



En el test de EN 13240, la estufa se encendió tal y como puede verse en la foto:

Con 2 leños de abedul de 190 mm cada uno, 14-15% de humedad, un peso conjunto de 1.4 kg

Regulador de aire primario abierto al 30 % - regulador de aire secundario al 40 %

ADVERTENCIA DE SOBRECALENTAMIENTO

Si la estufa se utiliza de manera continuada con cargas de leña superiores a las recomendadas y/o con exceso de entrada de aire, puede generar sobrecalentamiento con el consiguiente daño a la estufa y las paredes circundantes. Por ello se recomienda respetar las cargas máximas de combustible recomendadas (Vea la ficha de "Datos Técnicos").

EMPLEO EN CONDICIONES CLIMATOLÓGICAS DIVERSAS

El efecto del viento en la chimenea puede influir en gran medida en el modo de reacción de la estufa ante diferentes cargas por viento de modo que puede ser necesario regular la alimentación de aire para lograr una buena combustión. Además, puede suponer una ventaja montar una trampilla dentro del tubo de combustión para de este modo regular el tiro de la chimenea durante las variaciones de la carga por viento.

Incluso la niebla puede influir en gran medida en el tiro de la chimenea, por lo cual pueden ser necesarios otros ajustes del aire de combustión para lograr una buena combustión.

FUNCIÓN DE LA ESTUFA DURANTE LA PRMAVERA O EL OTO EL OTOÑO

En el periodo de transición primavera/otoño, cuando es menos necesaria la calefacción, recomendamos realizar un único encendido "de arriba a abajo", añadiendo dos troncos para que el revestimiento de la cámara de combustión vuelva a quemar de forma limpia.

FUNCIÓN DE LA CHIMENEA

La chimenea es el motor de la estufa de leña y es decisiva para su funcionamiento. El tiro de la chimenea genera una depresión dentro de la estufa de leña. Esta depresión extrae los humos de la chimenea y aspira aire a través de la alimentación de aire para el proceso de combustión. El aire de combustión se emplea asimismo para el barrido del vidrio, manteniéndolo libre de hollín.

El tiro de la chimenea se forma por la diferencia de temperaturas entre el interior de la chimenea y el exterior de ésta. Cuanto mayor es esta diferencia de temperaturas, mejor es el tiro de la chimenea. Por este motivo, es importante que la chimenea alcance su temperatura de funcionamiento antes de bajar la alimentación de aire con el fin de limitar la combustión en la estufa (una chimenea de mampostería necesita más tiempo para lograr la temperatura de funcionamiento que una chimenea de acero). En los días en los cuales el tiro dentro de la chimenea sea malo debido a las condiciones de viento o meteorológicas, es muy importante alcanzar lo más rápido posible la temperatura de funcionamiento. Deben desarrollarse rápidamente llamas. Trocee la madera muy pequeña y utilice además tochos de encendido adicionales, etc.

- Tras un período largo sin uso es importante examinar si el tubo de la chimenea presenta bloqueos
- Pueden acoplarse varios grupos a la misma chimenea. Las normas de aplicación a este respecto deben consultarse al deshollinador de chimeneas

INCENDIO EN LA CHIMENEA

Si se produce un incendio en la chimenea, debe cerrarse la puerta, el cajón de cenizas así como todas las válvulas de la estufa.

- Se recomienda llamar a un deshollinador para que revise la chimenea antes de volver a utilizar la estufa.

INDICACIONES GENERALES

¡Importante! Durante el funcionamiento de la estufa, algunas partes de la misma, sobre todo las superficies exteriores, se calientan a temperaturas muy elevadas. Proceda con la debida precaución.

- Nunca vacíe las cenizas depositándolas en un contenedor combustible. Puede haber todavía brasas en las cenizas mucho tiempo después de finalizada la combustión
- Cuando la estufa de leña no esté en servicio, puede cerrarse la válvula reguladora para evitar que se forme un tiro a través de la estufa de leña
- Después de pausas prolongadas, deben examinarse las vías de combustión antes de un nuevo encendido para detectar posibles bloqueos

NOTA: ¡Nunca colocar materiales inflamables en la zona de radiación de la estufa!

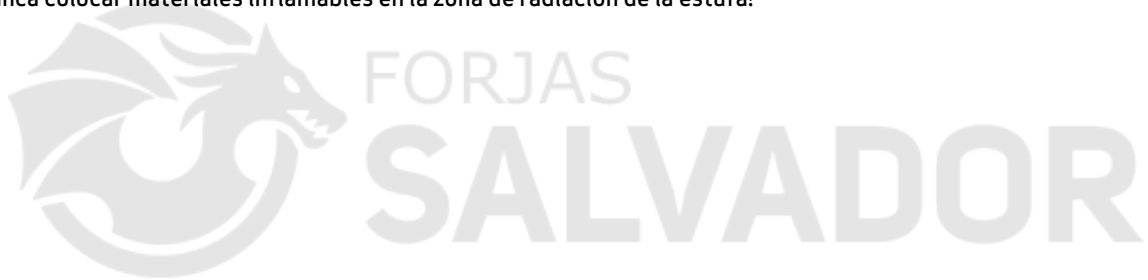

www.forjas-salvador.com

MANEJO DEL COMBUSTIBLE

SELECCIÓN DEL COMBUSTIBLE

Puede usar cualquier tipo de madera como combustible. Sin embargo, las maderas más duras, haya o fresno, desprenden más calor, ya que arden con más fuerza y generan menos cenizas. Otros tipos de madera, como arce, abedul y picea, constituyen una excelente alternativa.

PREPARACIÓN

Cuando se tala el árbol y se corta la madera antes del 1 de mayo, se obtiene el mejor combustible. Recuerde que debe cortar la madera según el tamaño de la cámara de combustión. Recomendamos un diámetro de 6-10 cm. La longitud debe ser unos 6 cm más corta que la cámara de combustión, para dejar espacio suficiente que permita la circulación del aire. Si el diámetro de la madera es superior al indicado anteriormente, se deberá reducir hasta alcanzar el tamaño correcto. La madera cortada se seca más rápido.

ALMACENAMIENTO

Deberá almacenar la madera cortada en un lugar seco durante 1-2 años antes de que esté lo suficientemente seca para arder. La madera se seca más rápidamente si la apila en un lugar ventilado. Antes de utilizarla, convendría almacenar la madera durante unos días a la temperatura ambiente de la habitación. Recuerde que la madera absorbe la humedad del aire durante el otoño y el invierno.

HUMEDAD

Para evitar daños medioambientales y garantizar un funcionamiento eficaz, la madera deberá estar completamente seca antes de utilizarse como combustible. Si utiliza una madera que esté muy húmeda, la mayor parte del calor que se produzca se desperdiciará evaporando el agua. Por lo tanto, la estufa no subirá de temperatura ni emitirá calor hacia la habitación. Obviamente, esto resulta ineficaz desde un punto de vista económico y puede provocar la acumulación de hollín en el panel de cristal, la estufa y la chimenea. Además, encender la estufa con madera húmeda contamina el medio ambiente.

- El contenido máximo de humedad de la madera no debe exceder el 20%. Un contenido del 15-18% proporcionará una mayor eficacia
- Una manera sencilla de comprobar la humedad de la madera es golpear los extremos de dos troncos, uno contra otro. Si la madera está húmeda, el sonido será ligeramente sordo
- Lleve el árbol a la casa, el día anterior a su uso

UTILIZAR LOS SIGUIENTES MATERIALES COMO COMBUSTIBLE ES PELIGROSA Y INVALIDA LA GARANTÍA

N.B.: Es absolutamente prohibido utilizar madera pintada, impregnada por presión o encolada, así como madera flotante del mar como combustible. Tampoco se debe quemar aglomerado, plástico, residuos o papel tratado. Estos productos contienen sustancias que resultan perjudiciales para la salud, el medio ambiente, la estufa y la chimenea. En resumen, asegúrese de utilizar la leña adecuada.

VALOR CALORÍFICO DE LA LEÑA

Los distintos tipos de madera tienen diferentes valores caloríficos. En otras palabras, con algunos tipos de madera necesitará utilizar una cantidad mayor para obtener el mismo rendimiento térmico. En este manual de instrucciones, se presupone que se utilizará madera de haya, que tiene un valor calorífico muy alto y es muy fácil de adquirir. Si utiliza roble o haya como combustible, debe tener presente que este tipo de madera tiene un mayor valor calorífico que, por ejemplo, el abedul. En este tipo de situaciones y para evitar posibles daños en la estufa, debe asegurarse de utilizar una cantidad menor de combustible.

Tipo de leña	kg leña seca m ³	Comparado con haya
Carpe	640	110%
Haya/roble	580	100%
Fresno	570	98%
Arce	540	93%
Abedul	510	88%
Pino	480	83%
Abeto	390	67%
Álamo	380	65%

MANTENIMIENTO

DESHOLLINADO DE LA CHIMENEA Y LIMPIEZA DE LA ESTUFA

Deben observarse las prescripciones legales nacionales y locales para el deshollinado de chimeneas. Se recomienda encargar la limpieza simultánea de la estufa de leña al propio deshollinador de chimeneas.

Antes de iniciar la limpieza de la estufa de leña y de deshollinar el conducto de evacuación de humos, se recomienda extraer las placas deflectoras de humos.

¡NOTA! Todo mantenimiento y reparación debe realizarse siempre con la estufa fría.

Scan 68 con agujeros de inspección

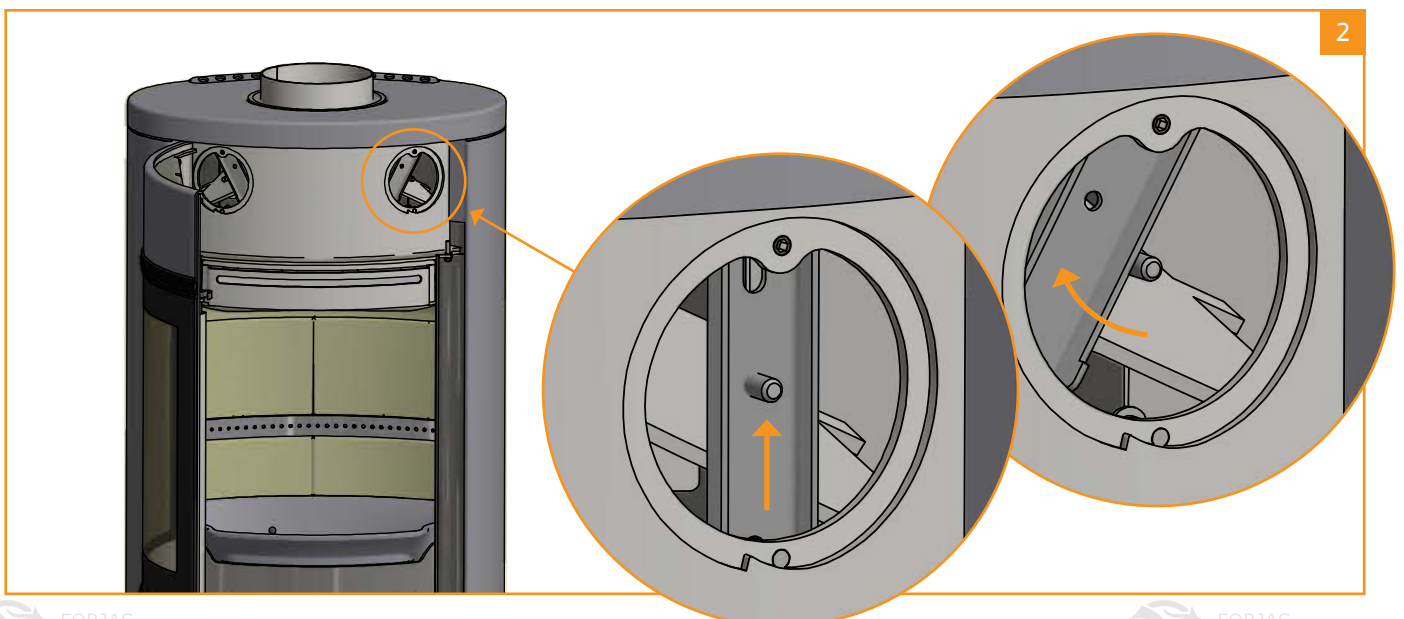
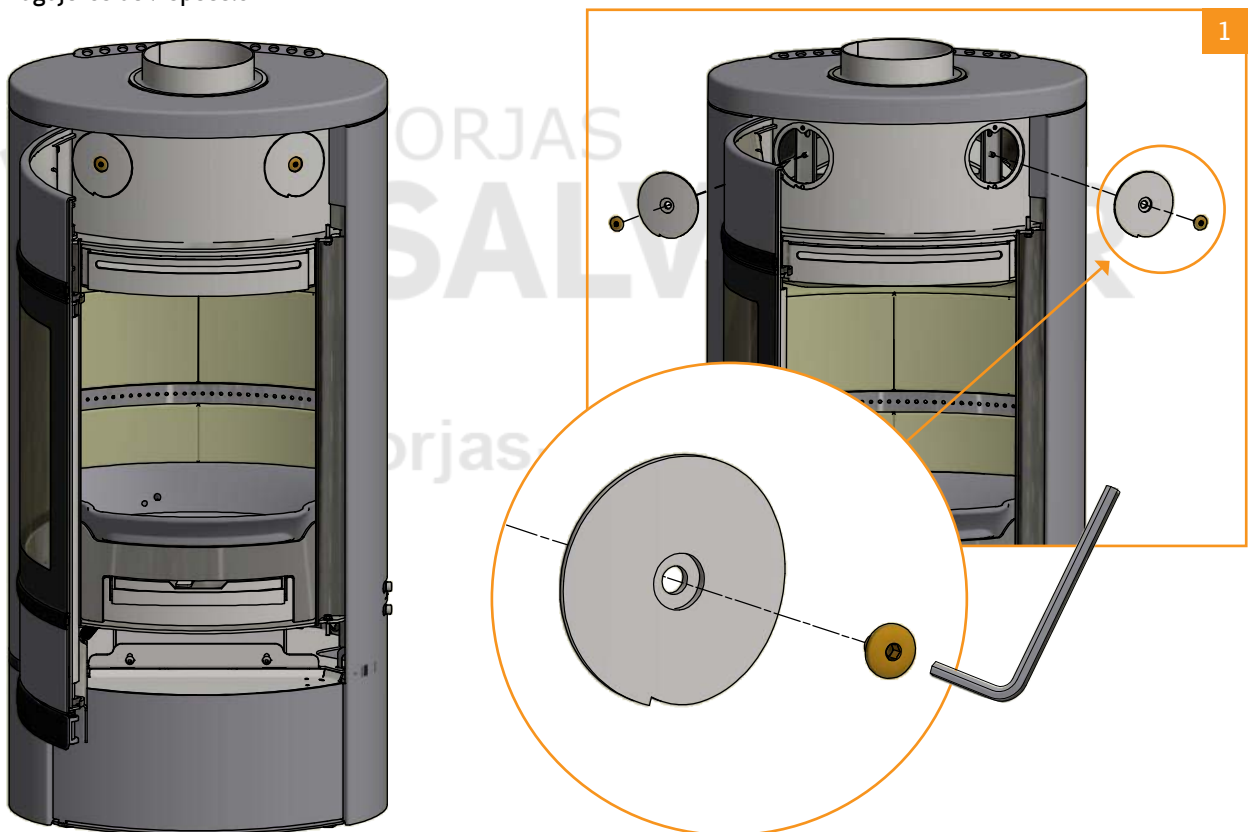

COMPROBACIÓN DE LA ESTUFA

Scan A/S recomienda revisar la estufa a fondo después de deshollinar/limpiar. Compruebe todas las superficies visibles en busca de grietas. Compruebe que todas las uniones sean herméticas y que las juntas estén bien puestas. Deberán sustituirse las juntas dañadas o deformadas.

MANTENIMIENTO

Aparte de la limpieza de la chimenea, no existen requisitos de mantenimiento regular de la estufa de leña. No obstante, recomendamos el mantenimiento al menos una vez cada dos años. El mantenimiento de la estufa debe ser efectuado por un instalador cualificado. Utilice sólo piezas de recambio originales. El mantenimiento debe incluir lo siguiente:

- Lubrique las bisagras con grasa de cobre
- Inspeccione las juntas. Sustituya las juntas rotas o flojas
- Inspeccione la puerta de la cámara de combustión y la rejilla de cribado
- Inspeccione el revestimiento de la cámara de combustión y las placas deflectoras

REVESTIMIENTO DE LA CÁMARA DE COMBUSTIÓN

El revestimiento de la cámara de combustión, debido a la humedad o a un calentamiento/enfriamiento fuertes, puede presentar pequeñas fisuras. Estas fisuras no tienen ninguna importancia para la potencia y durabilidad de la estufa de leña. Por el contrario, si el revestimiento comienza a desprenderse, debe sustituirse.

El revestimiento de la cámara de combustión no está cubierto por la garantía.

MONTAJE DE LA CÁMARA DE COMBUSTIÓN

- 7 Placas Skamol (1-5b) ■ 2 Tornillos ■ 1 Placas protectora (6) ■ 1 Pasador de la placa protectora (7)

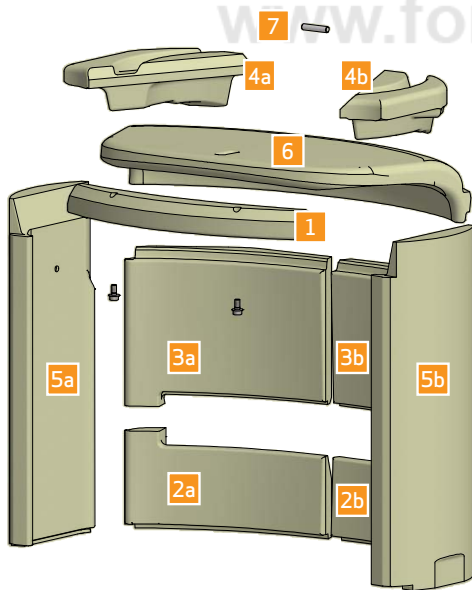

Monte la placa de vermiculita 1 con 2 tornillos

1

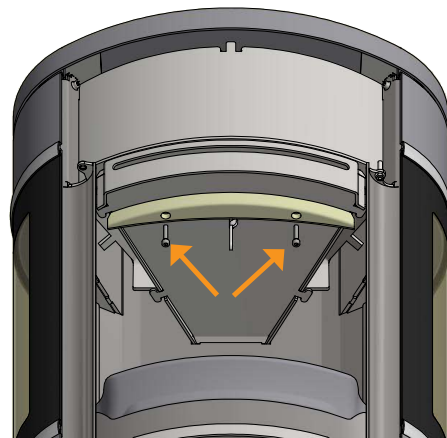

Monte la placa de vermiculita 2a y 2b

2



Monte la placa de vermiculita 3a y 3b

3

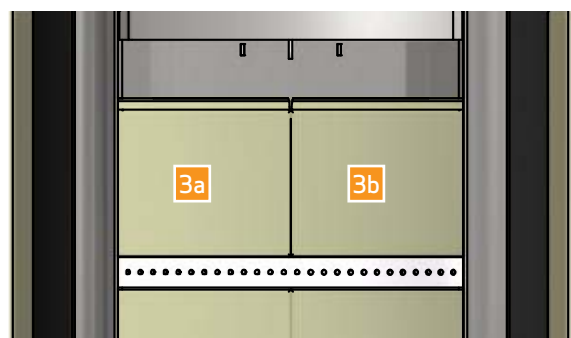

(Continúa en la página siguiente)

Monte la placa de vermiculita 4a y 4b

4



Cuando las placas de vermiculita 1-4 estén colocadas, se deberían ver así. Asegúrese de que los dos deflectores estén colocados idénticamente

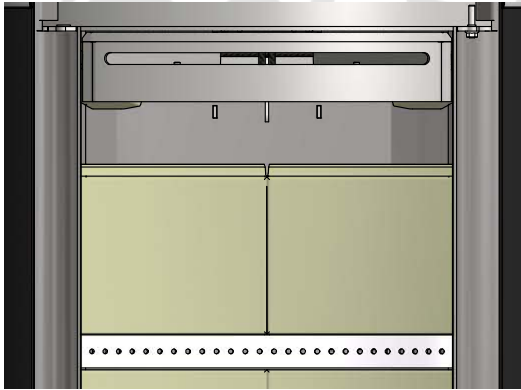

Monte la placa de vermiculita 5a y 5b

5



Monte el deflector (6) con su correspondiente pin (7)

6

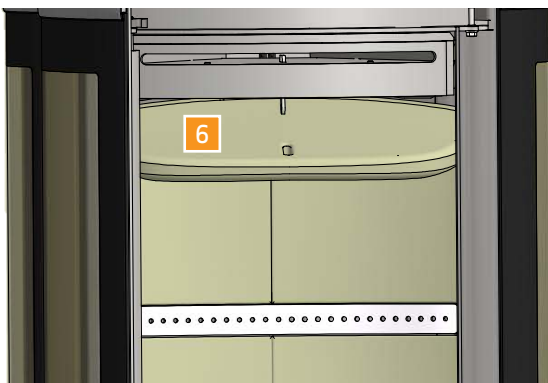



Extraiga el pasador de la placa deflectora de humos superior, levante y retire la placa lateral y extraiga la placa deflectora.

JUNTAS DE SELLADO

Todas las estufas de leña disponen de juntas de material cerámico montadas en las puertas y/o en el cristal. Estas juntas se desgastan durante el uso y deben sustituirse con regularidad en función de la intensidad de uso. Las juntas no está cubiertas por la garantía.

Las juntas no está cubiertas por la garantía.

SUPERFICIES PINTADAS

La estufa de leña se limpia frotándola con un paño seco sin pelusa.

Si la pintura sufriera daños, puede obtener un pintura de reparación en forma de spray a través de nuestros distribuidores profesionales de Scan. Dado que pueden existir diferencias en los matices de color, se recomienda rociar una superficie grande que permita una transición natural de un matiz a otro. El mejor resultado se logra cuando la estufa de leña ha alcanzado justo una temperatura que permite mantener la mano sobre la misma.

LIMPIEZA DEL CRISTAL

Nuestras estufas de leña se han diseñado de modo que el cristal esté protegido de manera óptima contra depósitos de hollín. Lo mejor para lograrlo es alimentar una cantidad suficiente de aire de combustión. Además, es importante que la madera esté seca y la chimenea esté correctamente dimensionada.

Aun cuando la combustión se realice conforme a nuestras instrucciones, puede formarse en el vidrio una pequeña cantidad de hollín. Este depósito puede eliminarse con un paño seco, frotándolo a continuación con un producto para limpieza de vidrio.

- ¡Cuidado! Producto para limpieza de vidrio no debe aplicarse sobre las juntas, ya que esto puede decolorar permanentemente el cristal con la combustión.

ELIMINACIÓN DE LAS PIEZAS DE LA ESTUFA

Acero/hierro fundido	Enviar para el reciclado
Cristal	Eliminar como residuo cerámico
Revestimiento de la cámara de combustión	La Vermiculita o los ladrillos refractarios no son reciclables. Eliminar como residuo
Placa deflectora	La Vermiculita no es reciclable. Eliminar como residuo
Juntas	Eliminar como residuo

LOCALIZACIÓN Y RESOLUCIÓN DE PROBLEMAS

REVOCO DE HUMOS

- Madera húmeda
- La chimenea está incorrectamente dimensionada para la estufa
- ¿Tiene la chimenea la altura correcta?
- En la salida posterior, compruebe que el tubo de la chimenea no obstruya el respiradero de ésta
- Tiro insuficiente en la chimenea
- Verificar si el tubo de humos o la chimenea están bloqueados
- Presión negativa en la habitación
- La puerta se ha abierto antes de que las brasas se apaguen suficientemente

LA MADERA ARDE DEMASIADO RÁPIDO

- Las regulaciones de aire están incorrectamente ajustadas
- Combustible de mala calidad (residuos de madera etc.)
- Las placas deflectoras están mal colocadas o no se encuentran
- La chimenea tiene demasiado tiro

ACCUMULACIÓN DE HOLLÍN EN EL CRISTAL

- Configuración incorrecta del flujo de aire secundario
- Madera húmeda
- Combustible de mala calidad (residuos de madera etc.)
- Aire primario excesivo
- Los troncos son demasiado grandes para arder
- Tiro insuficiente en la chimenea

SOMBRA BLANCA EN EL INTERIOR DEL CRISTAL

- Sobrecalentamiento (véase "Encendido y combustión")
- Presión negativa en la habitación
- Aire primario excesivo

ACUMULACIÓN EXCESIVA DE HOLLÍN EN LA CHIMENEA

- Combustión deficiente (se necesita más aire)
- Madera húmeda

LA SUPERFICIE DE LA ESTUFA SE ESTÁ PONIENDO GRIS

- Sobrecalentamiento (véase "Encendido y combustión")

LA ESTUFA NO EMITE CALOR

- Madera húmeda
- Madera de mala calidad con bajo valor calorífico
- No hay suficiente madera
- Las placas deflectoras no están bien puestas

OLOR Y RUIDOS CAUSADOS POR LA ESTUFA

- Cuando utilice la estufa por primera vez, el barniz de la pintura se endurecerá y puede producir algo de olor. Abra una ventana o la puerta para ventilar y asegúrese de que la estufa se caliente suficientemente para evitar que vuelva a producirse olor.
- Al calentarse y al enfriarse la estufa puede hacer varios "clics". Éstos se deben a las grandes diferencias de temperaturas a las que se exponen los materiales y no a un defecto del producto.

GARANTÍA

Todas las estufas de leña Scan han sido fabricadas con materiales de alta calidad y son sometidas a estrictos controles de calidad antes de salir de la fábrica. Si a pesar de esto hubiera defectos o fallos de fabricación, quedarán cubiertos por la garantía durante un período de cinco años.

Siempre que se ponga en contacto con nosotros o con su distribuidor de Scan para una reclamación de la garantía, deberá indicar el número de registro de producto de su estufa.

La garantía cubre todas las piezas que en opinión de Scan A/S necesiten ser reparadas o sustituidas debido a un fallo de fabricación o de diseño.

La garantía sólo se aplica al comprador original del producto y no es transferible (excepto en caso de venta previa).

La garantía solamente cubre los daños producidos por fallos de fabricación o de diseño.

LAS SIGUIENTES PIEZAS NO ESTÁN CUBIERTAS POR LA GARANTÍA

- as piezas desgastadas, como el revestimiento de la cámara de combustión, las placas deflectoras, la rejilla de cribado, los cristales, los azulejos y las juntas (excepto cuando existan defectos identificables en la entrega).
- Saponita. Se trata de un material natural, por tanto, pueden darse diferencias en cuanto a textura, color, forma y marcas de esmerilado. La saponita se puede rectificar con papel de lija fino. Los pequeños agujeros y «cicatrices» se pueden reparar con saponita en polvo, que puede adquirir a través de su distribuidor.
- Defectos causados por acciones químicas o físicas exteriores durante el transporte, almacenamiento y montaje o en una fecha posterior.
- Aparición de hollín causada por un mal tiro de la chimenea madera húmeda o uso incorrecto.
- Gastos de calefacción adicionales asociados con una reparación.
- Gastos de transporte.
- Gastos relacionados con el montaje y desmontaje de la estufa.

LA GARANTÍA QUEDARÁ ANULADA Y SIN EFECTO

- En caso de un montaje incorrecto (el instalador es responsable de observar y cumplir con todos los requisitos legales y demás disposiciones emitidas por las autoridades, así como del manual de instrucciones y montaje suministrado por nosotros acerca de la estufa y sus accesorios).
- En caso de una utilización incorrecta y/o uso de combustibles prohibidos o recambios no originales (consulte el manual de instrucciones y montaje).
- Si se ha eliminado o dañado el número de registro de producto de la estufa.
- En caso de reparaciones que no se hayan realizado de acuerdo con nuestras instrucciones o con las de un distribuidor autorizado de Scan.
- En caso de cualquier cambio en el estado original de este producto Scan o sus accesorios.
- Esta garantía sólo es válida en el país donde se entregó originalmente este producto Scan.



www.forjas-salvador.com



www.forjas-salvador.com



Número de registro del producto
www.forjas-salvador.com

Haga referencia a este número en todas sus consultas.