

Scan DSA 12



Nuestra más cordial felicitación por su nueva inserto Scan

Ha elegido el producto de un fabricante líder de estufas de leña en Europa y estamos convencidos de que disfrutará mucho de su nueva estufa de leña. Para poder sacar el máximo partido de la estufa, es importante observar nuestros consejos e instrucciones.

Lea las presentes instrucciones de montaje y de empleo antes de iniciar el montaje.

Índice

Datos técnicos.....	3
Instalación	
Seguridad	
Dimensiones y datos técnicos	
Plano con dimensiones para Scan DSA 12	
Placa de identificación	
Kit de servicio	
Accesorios adicionales	
Número de registro del producto	
Montaje.....	6
Desmontaje	
Base de carga	
Plancha de suelo	
Aire de convección	
Distancia del mobiliario	
Instalación en conexión con materiales inflamables	
Colocación cerca de materiales no inflamables	
Acabados y puertas	
Chimenea existente y chimenea de elementos prefabricada	
Conexión del inserto a una chimenea de acero	
Requisitos de la chimenea	
Pies de soporte ajustables	
Blocco dello sportello	
Alimentación de aire fresco	
Sistema de combustión cerrado	
Acoplamiento de accesorios	12
Acoplamiento de las piezas de conexión de convección	
Instrucciones de empleo	13
Técnica CB	
Piastra deflettore fumi inferiore	
Aire primario	
Aire secundario	
Cajón de cenizas	
Instrucciones de encendido y combustion	14
Encendido	
Manejo del combustible	
Mantenimiento	16
Localización de fallos	19

Instalación

El propietario de la casa asume la responsabilidad de realizar la instalación y el montaje en consonancia con las prescripciones legales nacionales y locales en materia de edificación así como las informaciones contenidas en las presentes instrucciones de montaje y empleo.

La instalación de un nuevo punto de fuego debe comunicarse a las autoridades locales. Además, existe la obligación de encargar examinar y autorizar la instalación a un deshollinador de chimeneas local.

Para asegurar el funcionamiento y seguridad óptimos de la instalación, recomendamos que ésta sea realizada por un montador profesional. Nuestro distribuidor especializado puede recomendarle un montador cerca de su domicilio. Obtendrá información sobre nuestros distribuidores especializados de Scan en www.scan.dk.

Seguridad

Todo cambio hecho en el producto por el distribuidor, instalador o usuario podría afectar negativamente a su funcionamiento o seguridad. Lo mismo se aplica a los accesorios o equipamiento extra no suministrado por Scan A/S, como podría ser el caso de desmontar o quitar piezas necesarias para el funcionamiento y seguridad de la estufa.

Dimensiones y datos técnicos

Materiales:	placa de acero, hierro fundido, chapa galvanizada, Skamol
Tratamiento de las superficies:	Senotherm
Longitud máx. de madera:	45 cm
Salida de chimenea:	Parte superior
Peso:	210 kg
Diámetro interior de tubuladura de gases de combustión:	175 mm
Diámetro exterior de tubuladura de gases de combustión:	179 mm
Tipo de homologación:	Modo intermitente

Ensayado conforme a EN 13229

Emisión de CO para un 13% de O ₂ :	0,09%	1142 mg/Nm ³
Polvo @ 13% de O ₂ :		31 mg/Nm ³
No _x @ 13% O ₂ :		101 mg/Nm ³
Rendimiento:		80%
Potencia térmica nominal:		9 kW
Temperatura de la chimenea EN 13229:		213 °C
Temperatura de la tubuladura de humos		280 °C
Cantidad de humos:		9,5 g/sek
Depresión EN 13229:		12 Pa
Depresión recomendada en la tubuladura de humos:		16-20 Pa
Demanda de aire de combustión:		25,9 Nm ³ /h
Material combustible:		Madera
Consumo de material combustible:		2,8 kg/h
Cantidad de combustible en estufa:		2,3 kg

Se entiende por combustión en modo intermitente el uso normal de la estufa de leña. Esto significa que cada carga de combustión debe quemarse hasta las brasas antes de cargar de nuevo combustible en la estufa.

La Scan DSA 12 se ha fabricado en consonancia con la homologación tipo del producto, estando incluidas dentro de dicha homologación las instrucciones de montaje y empleo del mismo

Encontrará la Declaración EC en www.scan.dk



Plano con dimensiones para Scan DSA 12

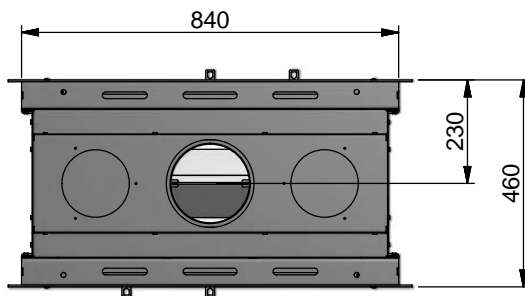
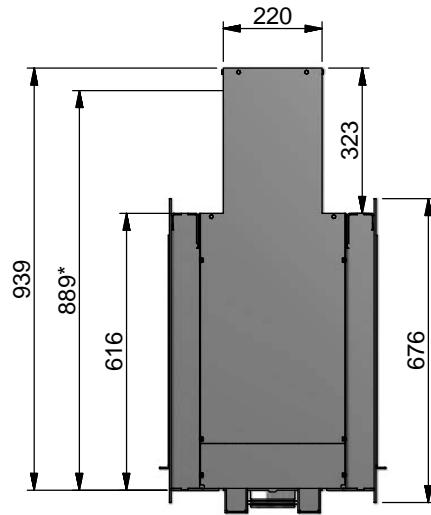
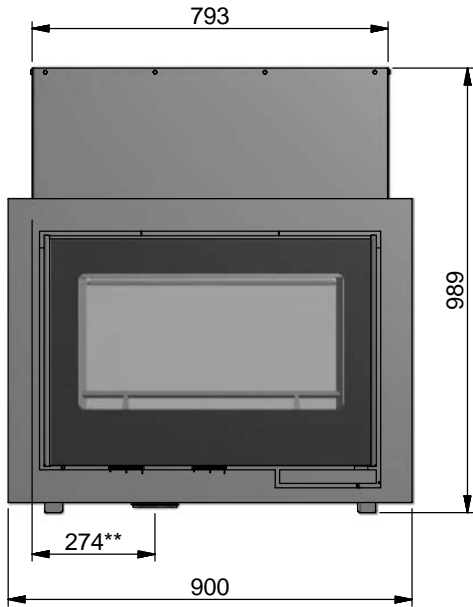

* Altura al comienzo de la tubuladura de gases de combustión en salida superior

** Centro para entrada de parte inferior de aire de combustión externo

Placa de identificación

Todas las estufas de leña están provistas de una placa de identificación que indica el estándar de revisión así como la distancia a materiales combustibles.

Scan DSA 12			
Insert fired by solid fuel			
Standard:	EN 13229	EC no. 90085600	
Minimum distance to heat insulation: Side: 40 mm - Top: 200 mm - Bottom: 0 mm			
Minimum insulation: Side: 100 mm - Top: 120 mm - Bottom: 60 mm			
CO emission at 13% O ₂ :	0,09%	1142 mg/Nm ³	
Dust at 13% O ₂ :		31 mg/Nm ³	
Flue gas temperature:		280°C	
Nominal heat output:		9 kW	
Efficiency:		80%	
Fuel type:		Wood	
Operation type:		Intermittent	
The appliance can be operated in a shared flue.			
Country	Classification	Certificate/Standard	Approved by
EUR	Intermittent	EN 13229	RWE Power AG
Norway	Klasse 2	SINTEF 110-0327	SINTEF - NBL
Austria		15 a B-VG	RWE Power AG
Schweiz	LRV 11	VKF Nr. 20991	RWE Power AG
Germany	BStV 1	FSPS-Wa 1929-EN	RWE Power AG
Angaben für Österreich			
Wärmeleistungsbereich:		3,9 - 9,7 kW	
Brennstoffwärmeleistung:		12 kW	
Zulässige Brennstoffe:		Scheitholz	
Prüfbericht:		FSPS-Wa 1929-A	
Follow assembly- and instructions manual. Use only recommended fuels. Montage- und Bedienungsanleitung beachten. Verwenden Sie nur empfohlene Brennstoffe.			
1000	Scan A/S	DK 5492 Vissenbjerg	01-2012

Número de registro del producto

Abra la puerta de la estufa y lea el número de registro del producto. Anótelos. Este número se debe guardar en un lugar seguro por si necesita contactar con nosotros.

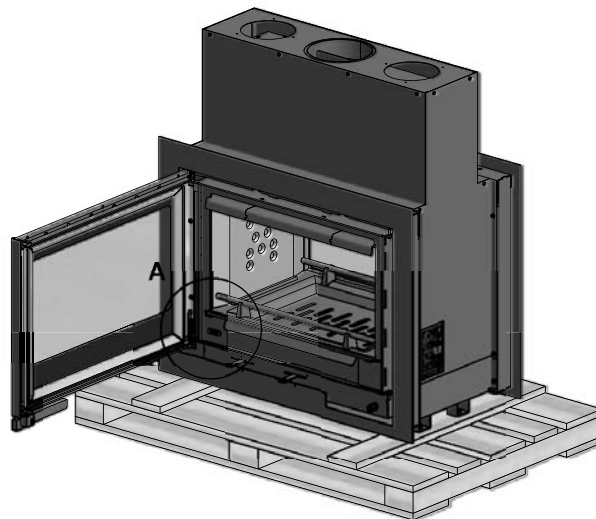

A



Número de registro del producto

Anote aquí el número de registro del producto del inserto:



Kit de servicio

El kit de servicio contiene lo siguiente:

- Herraje para la pieza de conexión (no se utiliza en DSA 12)
- Junta (no se utiliza en DSA 12)
- Tope esférico (no se utiliza en DSA 12)
- Tope de plástico para los agujeros del seguro de transporte en la base de la estufa de leña (no se utiliza en DSA 12)
- Diversas llaves
- Guante
- Bolsas de encendido para las primeras cargas de la estufa

Accesorios adicionales

- Piezas de conexión de convección Ø149 mm

Desmontaje

La Scan DSA 12 se suministra sujeta a un palé. Se recomienda desmontar las dos puertas y acabados antes de desatornillar la estufa del palé. Así es más fácil instalar la estufa.

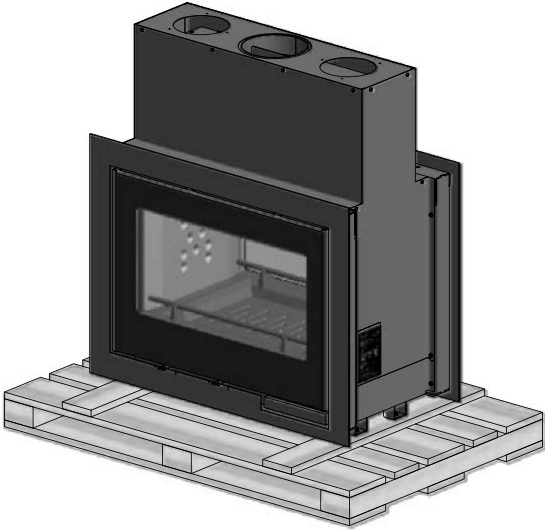

Para quitar las puertas:

Afloje el tornillo de punta, quite el tornillo y el muelle y extraiga la puerta levantándola.

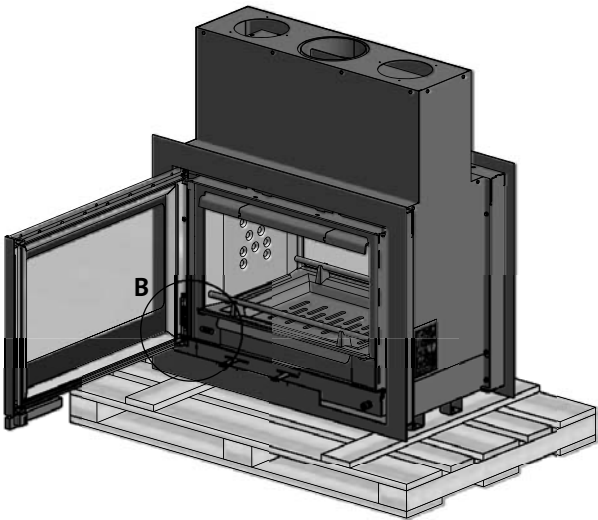

B

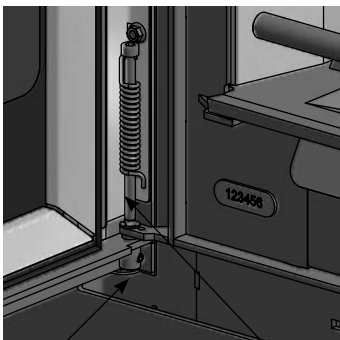

Tornillo de punta

Tornillo y muelle

Para retirar los acabados:

Quite las tuercas de pestaña y levante los acabados para desmontarlos

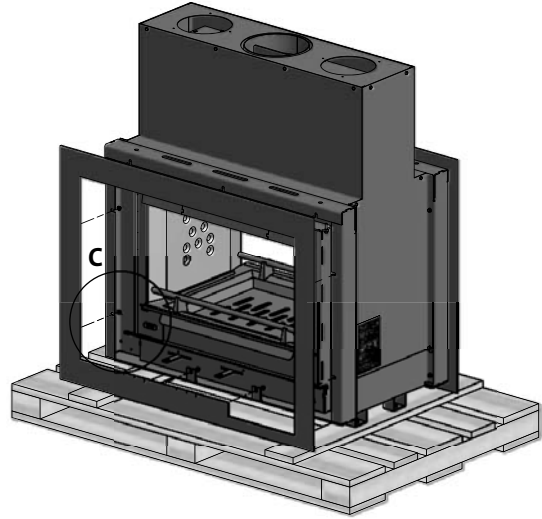

C

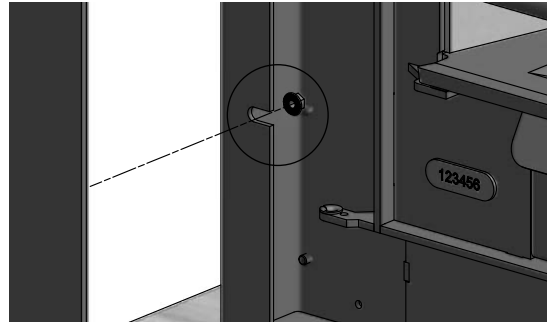

9 tuercas de pestaña M5, que se quitan

¡Importante! Si ha elegido acoplar el inserto con adaptadores de convección, vaya a la página 12.

Antes de instalar la estufa

Base de carga

Debe comprobar que la base sobre la que se va a instalar la estufa es de carga, y que su resistencia le permite soportar el peso de la estufa y de la chimenea, si fuese necesario. Si no está seguro de la resistencia de la base, póngase en contacto con un especialista antes de realizar la instalación.

Plancha de suelo

Se deben seguir las normativas locales y nacionales sobre construcción con respecto al tamaño de la base no inflamable que va a cubrir el suelo delante del inserto.

Su distribuidor local de Scan puede orientarle sobre las pautas a seguir para la protección de los materiales inflamables en torno a la estufa.

La función de la plancha de suelo consiste en proteger el suelo y el material inflamable contra las ascuas.

Una plancha de suelo puede estar fabricada en acero o cristal, aunque también se pueden utilizar azulejos refractarios, piedra natural o materiales similares.

Si ha decidido instalar la Scan DSA 12 sobre material inflamable, es de imperativo legal usar placas de suelo de acero en ambos lados de la estufa. Una puerta puede estar cerrada; en tal caso, sólo hay que instalar la placa de suelo de acero en el lado en el que vaya abrirse la puerta.

Aire de convección

Deben hacerse agujeros para el aire de convección en el cerco. La convección implica circulación de aire, de modo que el calor se distribuye de manera más uniforme por la habitación.

Es aconsejable hacer agujeros para la convección en los dos lados del cerco.

Debe asegurarse de que se cumplen los requisitos para las zonas de convección.

Área para la entrada del aire de convección: 350 cm²

Área para la salida del aire de convección: 500 cm²

Si la convección creada es insuficiente, el cerco puede resultar dañado.

Distancia del mobiliario: 1200 mm

Sin embargo, se ha de estimar si los muebles u otros objetos podrían resecarse debido a su proximidad a la estufa de leña.

Instalación en conexión con materiales inflamables

Véanse las páginas 9 y 10.

Colocación cerca de materiales no inflamables

Al construir un cerco de ladrillo/no inflamable, la distancia a la estufa debe ser de al menos 10 mm.

Acabados y puertas

Los acabados y puertas se instalan cuando las superficies del cerco han sido tratadas.

Chimenea existente y chimenea de elementos prefabricada

Siempre que esté previsto acoplar la estufa a la chimenea existente, sería conveniente consultar a un distribuidor especializado de Scan autorizado o al deshollinador de chimeneas local. Obtendrá también información sobre una posible renovación de la chimenea.

Al conectar la chimenea prefabricada, siga las instrucciones del fabricante según el tipo de chimenea que corresponda.

Conexión del inserto a una chimenea de acero

El distribuidor profesional de Scan o el deshollinador de chimeneas local pueden aconsejarle a la hora de elegir la marca y las dimensiones de la chimenea de acero. De este modo se garantiza que dicha chimenea sea adecuada para la estufa de leña. Con carácter general debe cumplirse que la longitud de la chimenea, medida desde el nivel superior de la estufa de leña, no debe ser menor que 4,5 m.

Una longitud o diámetro incorrectos de la chimenea de acero pueden provocar un mal funcionamiento.

Siga al pie de la letra las instrucciones del proveedor de la chimenea.

Requisitos de la chimenea

La chimenea debe estar marcada con T400 y G para el test de hollín.

Si la chimenea está instalada como una extensión de la estufa y tiene una longitud de 4,5 metros como mínimo, se puede utilizar una chimenea de 6".

Si la estufa está instalada con tubos acodados u otros codos en la chimenea, se puede utilizar una chimenea de 7".

Se recomienda el uso de un tubo acodado curvo, ya que proporcionará mejor tiro.

Si conecta su estufa por medio de un codo, la puerta de limpieza deberá encontrarse en la sección vertical, de manera que la parte horizontal se pueda limpiar a través de ella.

Deben respetarse las normativas nacionales y locales sobre conductos de chimenea en materiales inflamables.

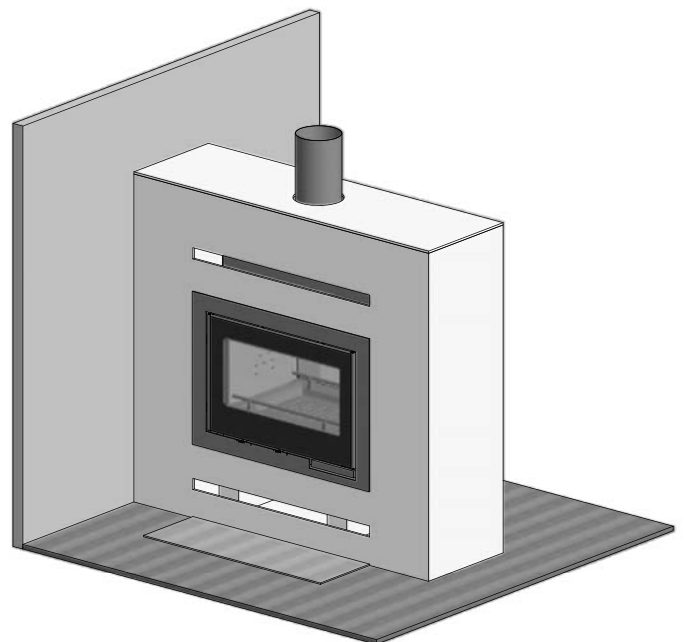

Pies de soporte ajustables

La Scan DSA 12 se suministra con pies de soporte ajustables. Debe considerarse que dichos pies tienen una función auxiliar y, si se desea, pueden utilizarse durante la construcción. Una vez finalizada la instalación, la estufa debe apoyarse sobre las piezas laterales.

Para ajustar la altura de los pies, debe aflojarse y doblarse la parte inferior de las placas laterales de la estufa. Una vez dobladas las placas, éstas pueden desprenderse. Eso no es un fallo. Pueden volverse a atornillar cuando se haya terminado de usar la función de soporte.

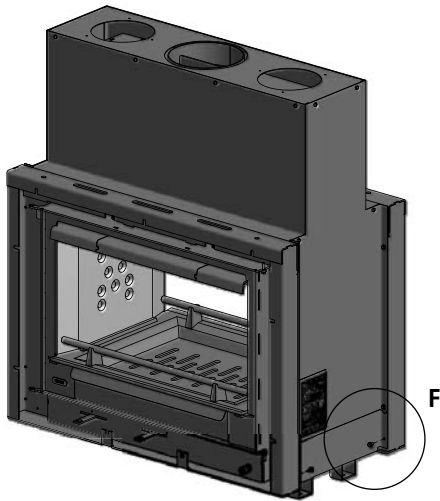

F

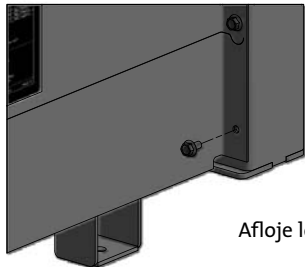

Afloje los tornillos

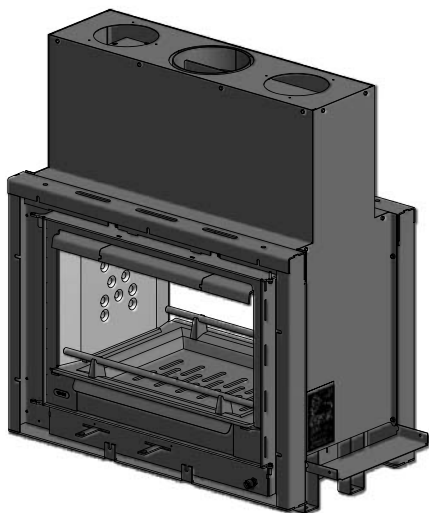

Doble las placas laterales

Cuando los pies de soporte están en su posición más alta, la estufa alcanza una altura de 1388,6 mm. Cuando están al mínimo, la estufa tiene 989 mm.

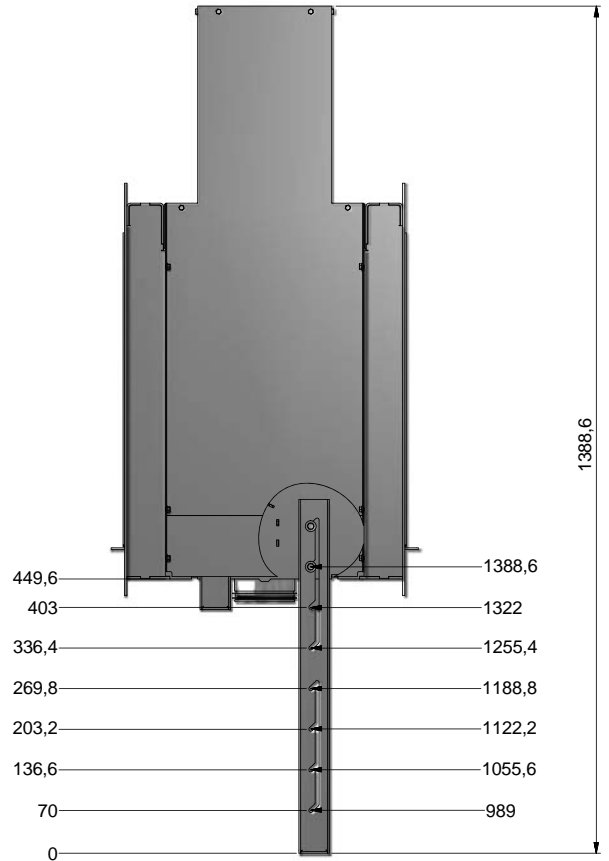

Base de la Scan DSA 12

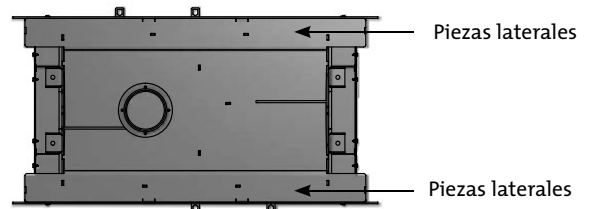

Instalación en conexión con materiales inflamables

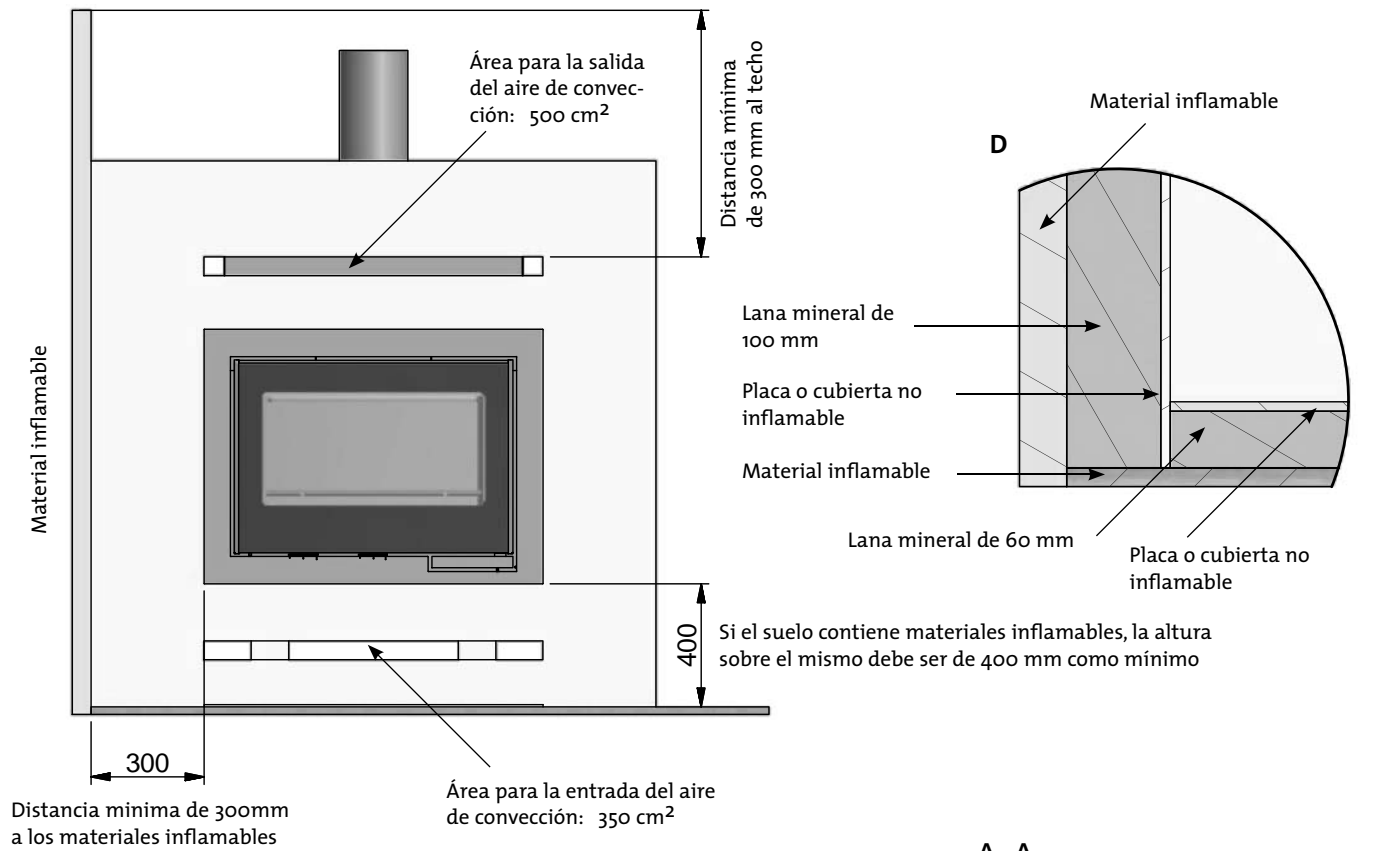

A-A

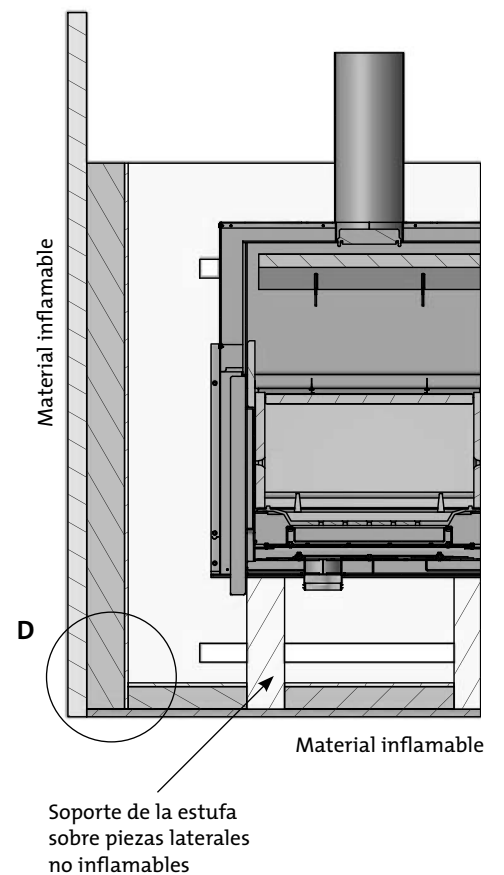
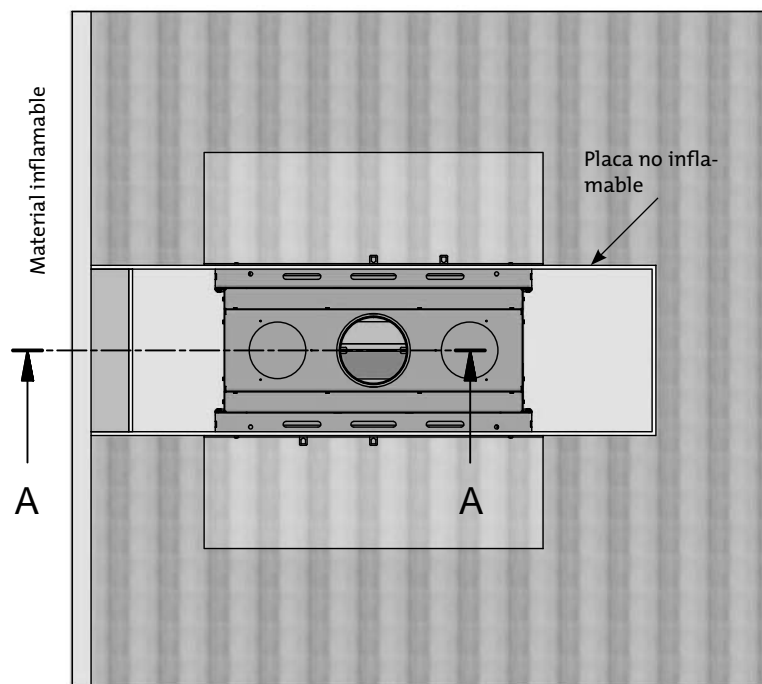

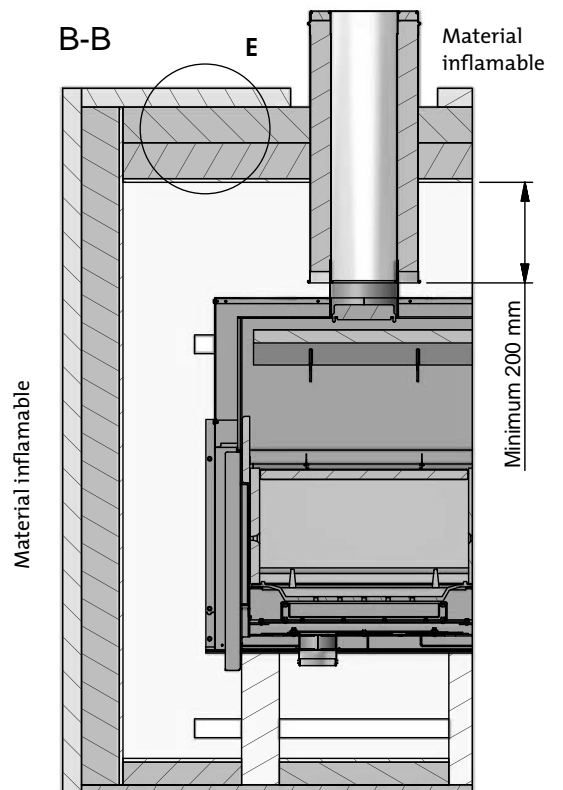
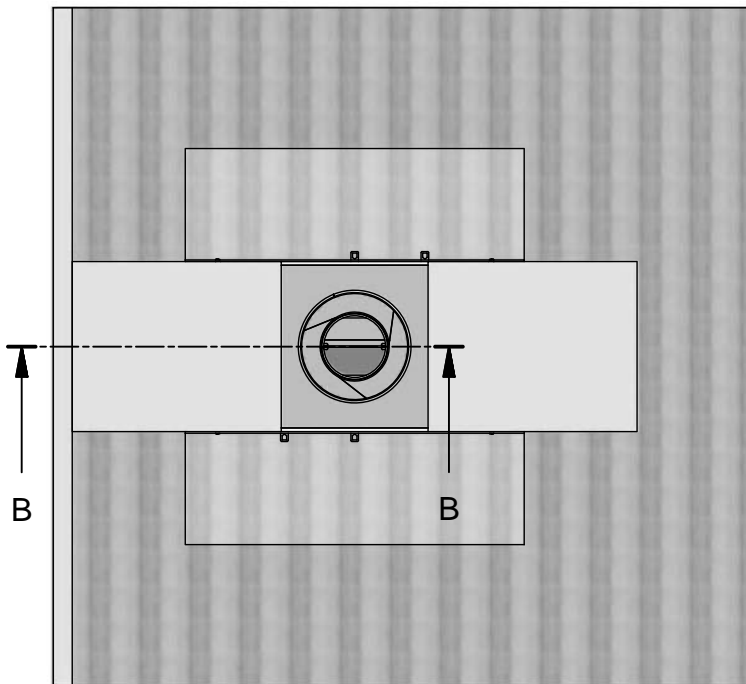
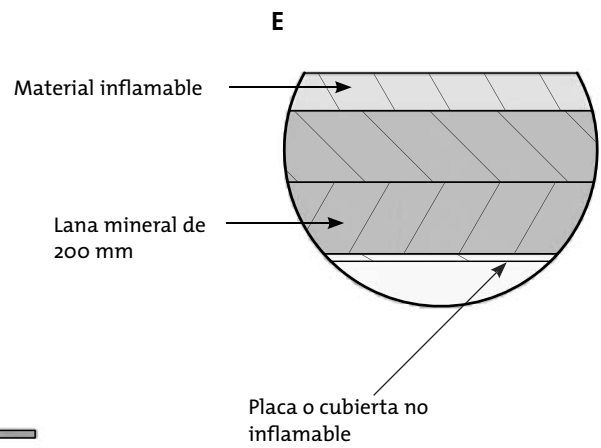
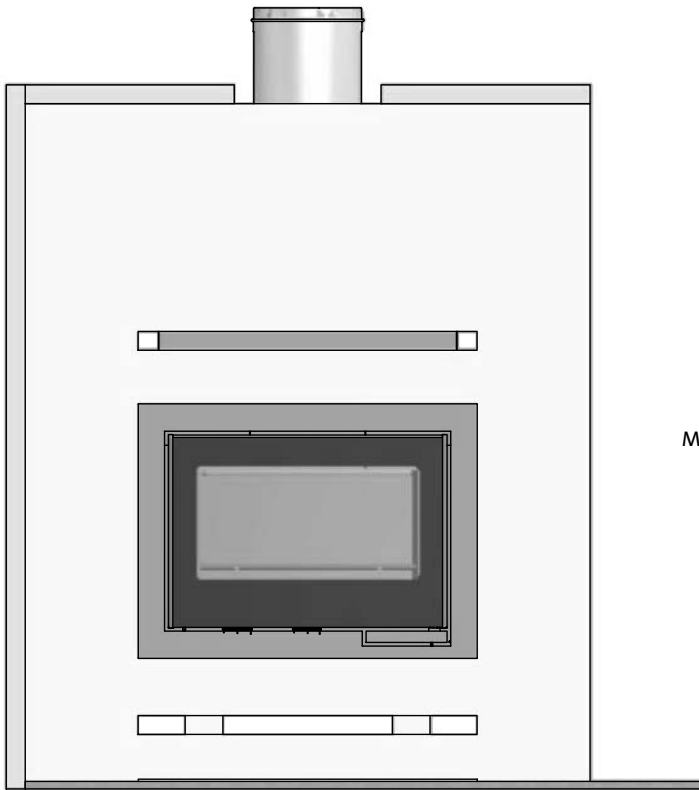

Blocco dello sportello

Lo sportello sul lato opposto del cassetto di raccolta della cenere può essere chiuso. Questo è possibile mentre lo sportello è chiuso. Utilizzare la chiave per brugole in dotazione con il kit.

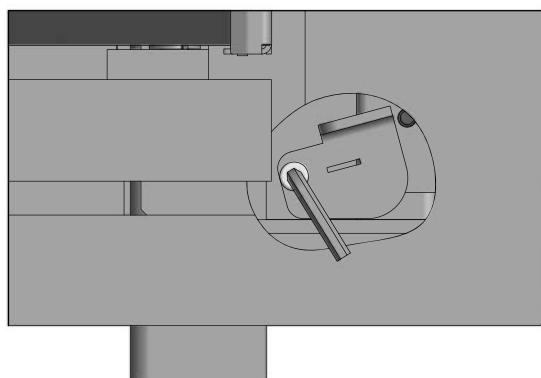
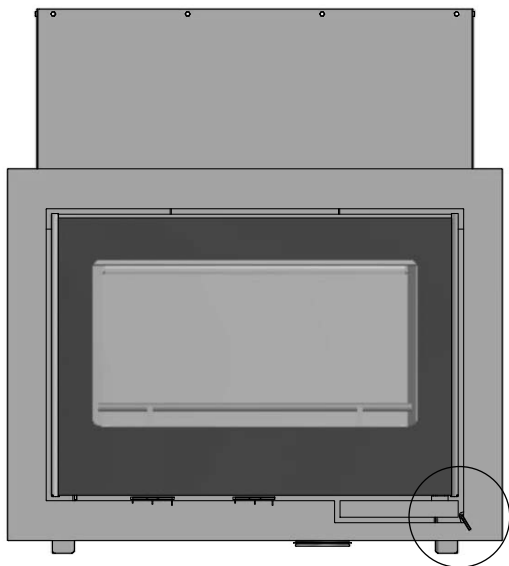

Inclinare il dispositivo di chiusura verso sinistra e serrare.

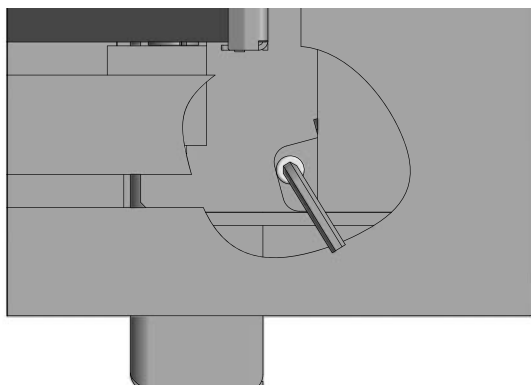

Alimentación de aire fresco

En una casa bien aislada, debe sustituirse el aire consumido para la combustión. Esto debe observarse sobre todo en casas con ventilación mecánica. La sustitución del aire puede realizarse de distintas maneras. Lo más importante es alimentar el aire a la sala en la cual se haya colocado la estufa de leña. La casete de la pared exterior debe colocarse lo más cerca posible de la estufa de leña y debe poder cerrarse cuando no se utilice dicha estufa.

Deben observarse las normativas locales y nacionales sobre construcción relativas a la conexión de tomas de aire fresco.

Sistema de combustión cerrado

Debe utilizar el sistema de combustión cerrado de la estufa si vive en una casa de reciente construcción y hermética. El aire exterior de combustión se conecta mediante un tubo de ventilación que pasa por la pared o el suelo.

No se podrá cerrar el tubo de ventilación con una válvula

- Un tubo de ventilación de mínimo $\varnothing 100$ mm, longitud máxima: 6 m con una curva como máximo

El aire de combustión externo puede conectarse a la pieza de conexión situada debajo de la cámara de combustión.

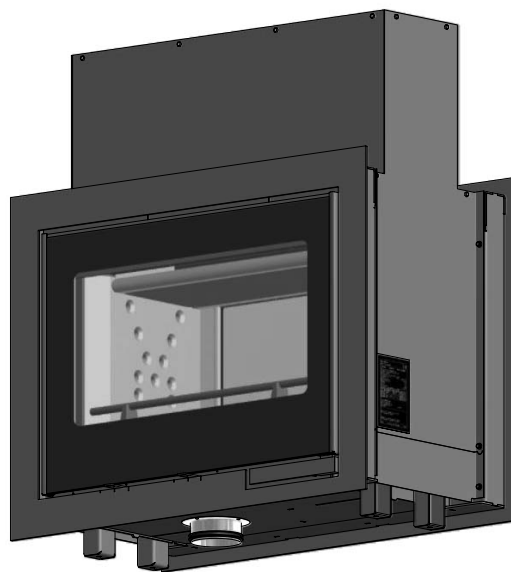

Acoplamiento de las piezas de conexión de convección

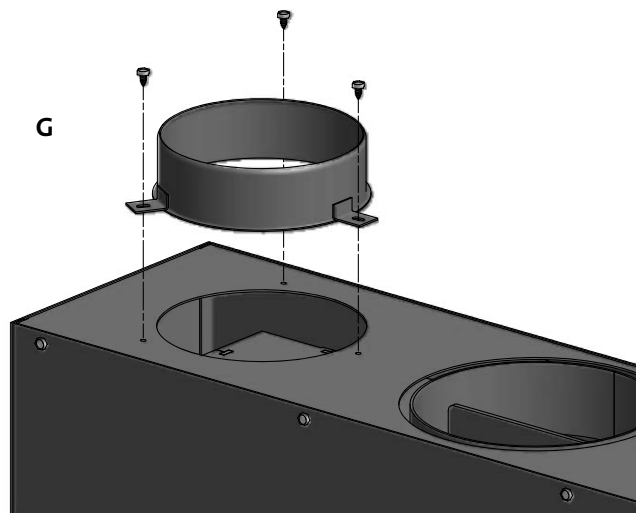
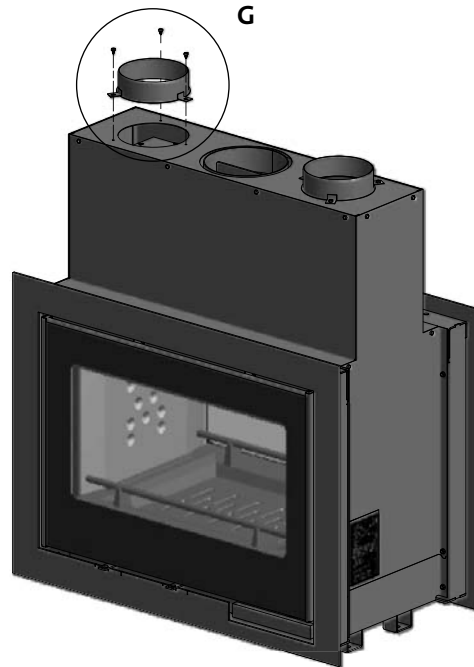

6 x viti a testa esagonale M 4,8 x 9,5

Técnica CB (Quemado limpio)

Esta estufa cuenta con la técnica de quemado limpio. Con el fin de garantizar una combustión óptima de los gases producidos durante el proceso de incineración, el aire pasa por un sistema de canales especialmente diseñado. El aire calentado llega a la cámara de combustión a través de unos pequeños agujeros que hay en la parte trasera de la cámara de quemado.

Este volumen de aire se controla por medio de la velocidad de combustión, por lo que no puede ser regulado.

Piastra deflettore fumi inferiore

La piastra deflettore fumi viene collocata sul lato superiore della camera di combustione. La piastra rallenta i fumi e permette un tempo di permanenza superiore nella camera di combustione prima che i fumi salgano lungo la canna fumaria. La temperatura dei gas della canna fumaria si riduce in quanto il tempo a disposizione per scaricare calore dalla stufa è maggiore. Quando si spazza, togliere la piastra deflettore fumi; leggere le istruzioni di rimozione nella sezione "Manutenzione della stufa". Tenere presente che la piastra deflettore fumi è fatta di materiale chimico poroso che può rompersi facilmente. Occorre quindi prestare la massima attenzione nel manipolarla. Le piastre deflettore fumi sono componenti soggetti a usura e non sono coperte dalla garanzia.

Aire primario

La regulación del aire primario se utiliza a la hora de encender el fuego o bien para que el fuego coja más fuerza al añadir leña. En el caso de combustión continua de madera dura, como roble o haya, el aire primario puede estar abierto un 0-50%. En el caso de combustión con madera blanda, como abedul o pino, el aire primario puede estar cerrado.

Ajuste para carga normal: 0 - 50%

Aire secundario

El aire secundario se precalienta y alimenta indirectamente al fuego. Además, el aire secundario barre la luna de vidrio para evitar la formación de hollín sobre la misma. Si se estrangula excesivamente el aire secundario, puede formarse hollín en la luna de vidrio. El aire secundario determina la potencia de calefacción de la estufa de leña.

Ajuste para carga normal: 40 - 70%

Cajón de cenizas

Abra la puerta de vidrio para acceder al cajón de cenizas que se encuentra debajo del hogar.

El cajón de cenizas debe permanecer siempre cerrado durante la combustión.

El cassette di raccolta della cenere non deve riempirsi in modo eccessivo e deve essere, di conseguenza, svuotato a intervalli regolari.

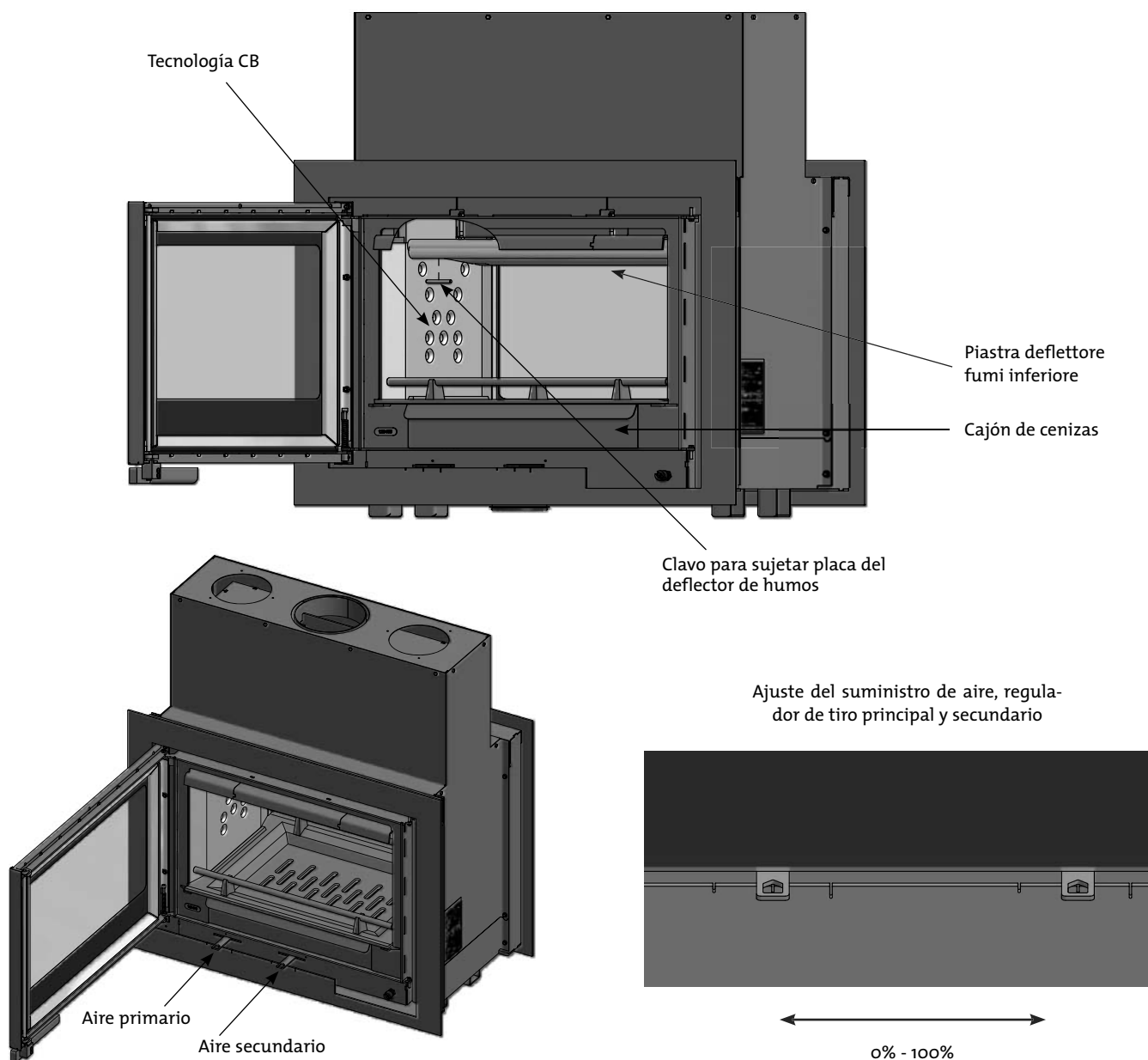

Encendido y combustión respetuosos con el medio ambiente

Se desaconseja estrangular la estufa de leña hasta tal punto que durante la fase de extracción de gases no puedan verse claramente llamas, ya que esto provocará una combustión muy mala. Los gases emitidos por la madera, debido a la baja temperatura reinante dentro de la cámara de combustión, no se queman. Una parte de los gases se condensa en el interior de la estufa de leña y en el sistema de extracción de gases en forma de hollín, lo cual puede provocar posteriormente un incendio en el interior de la chimenea. Los humos de combustión restantes que salen por la chimenea representan una carga para el medio ambiente y producen un olor molesto.

Encendido

Recomendamos utilizar pastillas de encendido o ayudas semejantes que podrá obtener a través de su distribuidor profesional de Scan. Su uso permite encender la leña con mayor rapidez, además de asegurar una combustión más limpia.

¡Nunca utilice líquido para el encendido!

Encendido „top down“

3 tochos de leña de aprox. 35 - 45 cm de longitud y aprox. 1 kg por pieza.

1 tocho de leña de aprox. 30 - 35 cm y aprox. 0,5 kg.

15 - 25 trozos de madera finos de aprox. 25 cm con un peso total de aprox. 500 g.

3 bolsas de encendido.

Los tochos grandes de leña se colocan transversalmente en el centro de la cámara de combustión separados entre sí 1 - 2 cm. Coloque los pequeños trozos de leña sueltos sobre ambos tochos. Coloque las bolsas de encendido entre los trozos de leña y enciéndalas. Coloque el tocho de leña más pequeño ligeramente transversal respecto a los tochos grandes sobre los trozos de madera.

Ajuste la regulación del aire primario y secundario al máximo durante aprox. 20 - 30 minutos. Si los tochos de madera grandes han empezado a arder con fuerza, puede ajustarse el aire primario y el secundario al nivel deseado.

El encendido de arriba a abajo es más ecológico y ayuda a mantener el área de cristal más limpia.

Combustión continua

Interesa alcanzar una temperatura lo más elevada posible dentro de la cámara de combustión. De este modo se aprovechan de manera óptima la estufa de leña y el material combustible, lográndose una combustión limpia. Esto permite evitar la formación de hollín en las piedras de la cámara de combustión y en el vidrio. En la combustión, el humo no debe ser visible, sino que sólo debe poder intuirse como movimiento en el aire.

Si después de la fase de encendido se ha formado una buena capa de brasa en la estufa de leña, puede comenzar la combustión propiamente dicha. Añada 2-3 tochos de leña de aprox. 1 kg y aprox. 35 - 45 cm de longitud cada uno.

¡NOTA! La madera debe prender fuego muy rápidamente, por lo cual se recomienda ajustar el aire primario al máximo de potencia. La combustión a una temperatura demasiado baja y una cantidad insuficiente de aire primario puede provocar una deflagración de los gases, con los consiguientes daños en la estufa de leña.

Al añadir leña, debe abrirse con cuidado la puerta de vidrio de modo que no salga humo. Nunca añada madera mientras todavía esté quemando la que está dentro de la estufa.

Combustión en la temporada de comienzos de año y en otoño

En el período de transición de comienzo de año/otoño, en el cual la demanda de calefacción no es tan alta, se recomienda el encendido ocasional „top down“.

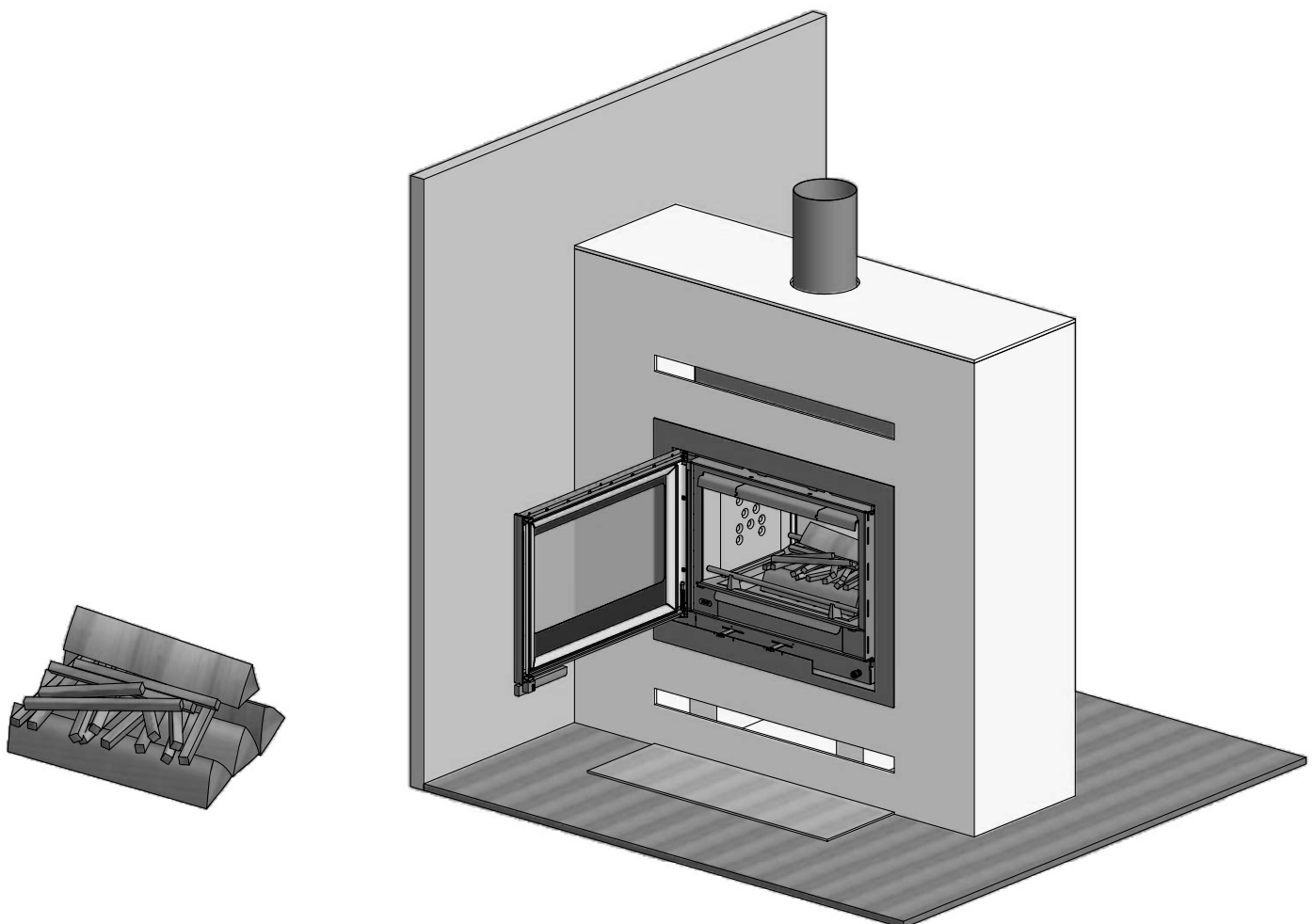

Funcionamiento de la chimenea

La chimenea es el motor de la estufa de leña y es decisiva para su funcionamiento. El tiro de la chimenea genera una depresión dentro de la estufa de leña. Esta depresión extrae los humos de la chimenea y aspira aire a través de la corredera de aire de combustión para el proceso de combustión. El aire de combustión se emplea asimismo para el barrido del vidrio, manteniéndolo libre de hollín.

El tiro de la chimenea se forma por la diferencia de temperaturas entre el interior de la chimenea y el exterior de ésta. Cuanto mayor es esta diferencia de temperaturas, mejor es el tiro de la chimenea. Por este motivo, es importante que la chimenea alcance su temperatura de funcionamiento antes de ajustar hacia abajo el ajuste de la corredera, con el fin de limitar la combustión en la estufa (una chimenea de mampostería necesita más tiempo para lograr la temperatura de funcionamiento que una chimenea de acero). En los días en los cuales el tiro dentro de la chimenea sea malo debido a las condiciones de viento o meteorológicas, es muy importante alcanzar lo más rápido posible la temperatura de funcionamiento. Deben desarrollarse rápidamente llamas. Trocee la madera muy pequeña y utilice además tochos de encendido adicionales, etc.

Tras un período de paralización largo es importante examinar si el tubo de la chimenea presenta bloqueos.

Pueden acoplarse varios grupos a la misma chimenea. Las normas de aplicación a este respecto deben consultarse al deshollinador de chimeneas.

Incluso una buena chimenea puede funcionar mal si se utiliza incorrectamente. Por el contrario, una chimenea mala puede funcionar bien si se utiliza correctamente.

Empleo en condiciones climatológicas diversas

El efecto del viento en la chimenea puede influir en gran medida en el modo de reacción de la estufa ante diferentes cargas por viento de modo que puede ser necesario regular la alimentación de aire para lograr una buena combustión. Además, puede suponer una ventaja montar una trampilla dentro del tubo de combustión para de este modo regular el tiro de la chimenea durante las variaciones de la carga por viento.

Incluso la niebla puede influir en gran medida en el tiro de la chimenea, por lo cual pueden ser necesarios otros ajustes del aire de combustión para lograr una buena combustión.

Indicaciones generales

La estufa de leña no ha sido calculada para una combustión continua las 24 horas.

¡Importante! Durante el funcionamiento de la estufa, algunas partes de la misma, sobre todo las superficies exteriores, se calientan a temperaturas muy elevadas. Proceda con la debida precaución.

Non rimuovere completamente la cenere dalla camera di combustione. Il fuoco brucerà meglio in presenza di uno strato di cenere di circa 20 mm.

Nunca vacíe las cenizas depositándolas en un contenedor combustible. Puede haber todavía brasas en las cenizas mucho tiempo después de finalizada la combustión.

Cuando la estufa de leña no esté en servicio, puede cerrarse la chapaleta reguladora para evitar que se forme un tiro a través de la estufa de leña.

Después de pausas prolongadas, deben examinarse las vías de combustión antes de un nuevo encendido para detectar posibles bloqueos.

Fuego de chimenea

En caso de fuego de chimenea, mantenga la puerta y todos los tiros de la estufa de leña cerrados. Si fuese necesario, llame a los bomberos.

Manipulación de la madera

Selección de la madera/material combustible

Como madera combustible pueden utilizarse todas las especies de maderas, siendo por regla general las especies de maderas duras las más idóneas para el encendido y la combustión, por ejemplo, el haya/ fresno, ya que, por regla general se queman y generan sólo pocas cenizas. Otras especies de madera como el arce, el abedul y el pino constituyen excelentes alternativas.

Manipulación

La mejor leña se obtiene apeando, aserrando y troceando el árbol antes del 1 de mayo. Asegúrese de que las dimensiones del tocho de leña sean adecuadas para el tamaño de la cámara de combustión de la estufa. Recomendamos un diámetro de 6-10 cm y una longitud aproximadamente 6 cm inferior a la de la cámara de combustión con el fin de dejar espacio para la circulación de aire. Si el diámetro del tocho de leña es mayor, debe partirse. La leña partida se seca con mayor rapidez.

Almacenamiento

La leña aserrada y partida debe almacenarse durante 1-2 años en un lugar seco de modo que esté suficientemente seca para su combustión. La manera más rápida de secar la leña es partirla en un lugar bien ventilado. Antes de la utilización, la leña debe permanecer durante algunos días a la temperatura de la habitación. Tenga presente que la madera absorbe la humedad durante el semestre de otoño y de invierno.

Humedad

Para evitar problemas medioambientales y lograr una combustión óptima, la madera debe estar totalmente seca antes de utilizarla como leña. La madera debe contener una humedad máxima del 21%. El mejor rendimiento se logra con una humedad del 15-18%. Golpeando ambos extremos de la leña puede comprobarse de manera sencilla la humedad de la misma. Si la leña todavía está húmeda, el sonido es apagado.

Si se utiliza leña demasiado húmeda, una gran parte del calor se utiliza para evaporar el agua. La temperatura en la estufa de leña no aumenta y el calefactado de la sala es insuficiente. Como cabe imaginar, esto no resulta rentable y, además de ello, se forma hollín en la placa de vidrio, el interior de la estufa y la chimenea. Además, la combustión de leña húmeda supone una carga para el medio ambiente.

¿Qué significan las distintas cantidades de leña?

Existen distintos conceptos para designar las cantidades de leña. Se recomienda, antes de comprar leña, informarse de estos conceptos. Existen distintos folletos, por ejemplo en la biblioteca, que abordan estos temas.

Materiales que no pueden quemarse

Madera barnizada, impregnada en imprenta y encolada o madera arrojada por el mar a la costa. Tampoco está permitido emplear para la combustión tableros de partículas, de plástico o de papel tratado. El contenido de estos materiales es nocivo tanto para el hombre como para el medio ambiente, la estufa de leña y la chimenea. En resumen: utilice para la combustión exclusivamente la leña adecuada.

Poder calorífico de la leña

El poder calorífico de la leña varía en función de las distintas especies de madera. Es decir, debe utilizarse más leña en algunas especies de madera que en otras para obtener idéntica cantidad de calor. En nuestras instrucciones de empleo, partimos del supuesto de que la leña es de haya, que posee un elevadísimo poder calorífico, siendo la especie de madera más fácil de obtener.

Por este motivo, si la combustión se realiza con madera de roble o de haya, se ha de tener presente que estas especies de madera poseen un poder calorífico superior que el de, por ejemplo, el abedul. Por este motivo, debe quemarse una menor cantidad ya que, de lo contrario, puede resultar dañada la estufa de leña.

Especies de madera	kg de madera seca/m ³	En comparación con la madera de haya
Haya blanca	640	110%
Haya/Roble	580	100%
Fresno	570	98%
Arce	540	93%
Abedul	510	88%
Pino silvestre de montaña	480	83%
Abeto	390	67%
Álamo	380	65%

Mantenimiento de la estufa de leña

Aparte de la limpieza de la chimenea, no existen requisitos de mantenimiento regular de la estufa de leña.

En el mantenimiento y reparación de la estufa de leña, utilice exclusivamente recambios originales.

¡NOTA! Todo mantenimiento y reparación debe realizarse siempre con la estufa fría.

Superficie barnizada

La estufa de leña se limpia frotándola con un paño seco sin pelusa. Si el barniz sufriera daños, puede obtener un barniz de reparación en forma de spray a través de nuestros distribuidores profesionales de Scan. Dado que pueden existir diferencias en los matices de color, se recomienda rociar una superficie grande que permita una transición natural de un matiz a otro. El mejor resultado se logra cuando la estufa de leña ha alcanzado justo una temperatura que permite mantener la mano sobre la misma.

Limpieza del vidrio

Nuestras estufas de leña se han diseñado de modo que el vidrio esté protegido de manera óptima contra depósitos pesados de hollín. Lo mejor para lograrlo es alimentar una cantidad suficiente de aire de combustión. Además, es importante que la madera esté seca y la chimenea esté correctamente dimensionada.

Aun cuando la combustión se realice conforme a nuestras instrucciones, puede formarse en el vidrio una pequeña cantidad de hollín. Este depósito puede eliminarse con un paño seco, frotándolo a continuación con un producto para limpieza de vidrio. Puede obtener un producto de limpieza especial para vidrios a través de nuestros distribuidores profesionales de Scan.

Revestimiento de la cámara de combustión

El revestimiento de la cámara de combustión, debido a la humedad o a un calentamiento/enfriamiento fuertes, puede presentar pequeñas fisuras. Estas fisuras no tienen ninguna importancia para la potencia y durabilidad de la estufa de leña. Por el contrario, si el revestimiento comienza a desprenderse, debe sustituirse. El revestimiento de la cámara de combustión no está incluido en los derechos de reclamación

Obturación

Todas las estufas de leña disponen de regletas obturadoras de material cerámico montadas en las puertas y/o en el vidrio. Estas regletas se desgastan durante su uso y deben sustituirse según necesidades. No hay derecho a reclamaciones respecto a las tiras de estanqueidad.

Barrido de la chimenea y limpieza de la estufa de leña

Deben observarse las prescripciones legales nacionales y locales para el barrido de chimeneas. Se recomienda encargar la limpieza simultánea de la estufa de leña al propio deshollinador de chimeneas.

Antes de iniciar la limpieza de la estufa de leña y de barrer el tubo de gases de combustión, se recomienda extraer las placas deflectoras de humos.

Cómo retirar las placas deflectoras de humo

Tenga mucho cuidado al retirar las placas deflectoras de humo de la estufa.

Levante la placa deflector de humos inferior, quite el clavo y retire la placa deflector de humo.

Si noti che la piastra deflettore fumi inferiore supporta i lati della guarnizione della camera di combustione che potrebbero cadere durante la rimozione della piastra.

Per rimuovere la piastra deflettore fumi superiore è indispensabile togliere la guarnizione della camera di combustione. Le piastre deflettore fumi vengono sollevate dal loro supporto e ruotate verso il basso e fuori della camera di combustione.

Controllo della stufa

Scan A/S raccomanda di eseguire controlli approfonditi della stufa dopo il lavaggio gassoso/pulizia. Controllare tutte le superfici visibili per individuare eventuale presenza di incrinature. Controllare che tutti i giunti siano ben serrati e che le guarnizioni siano correttamente in sede. Le guarnizioni usurate o deformate devono essere sostituite..

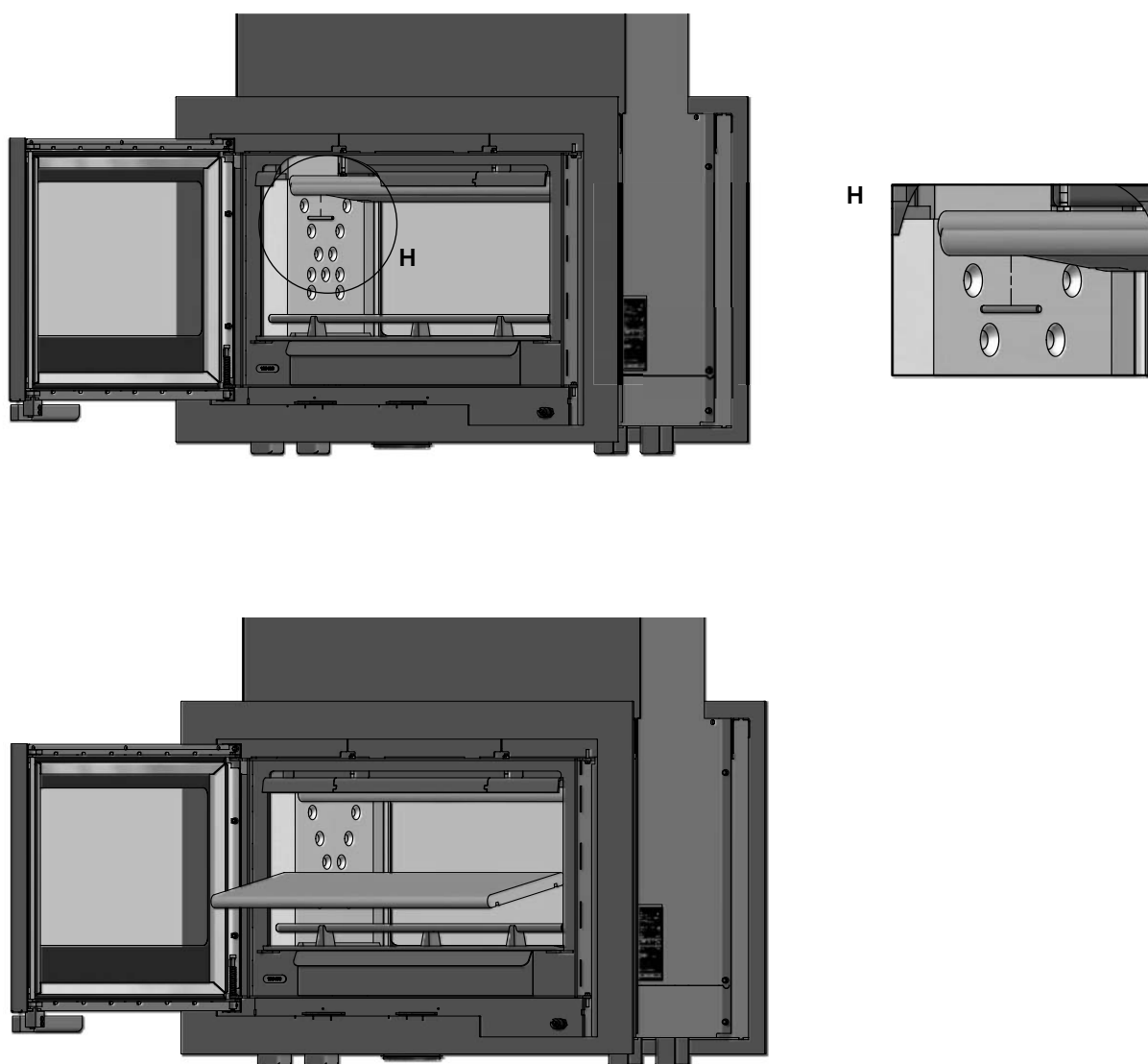

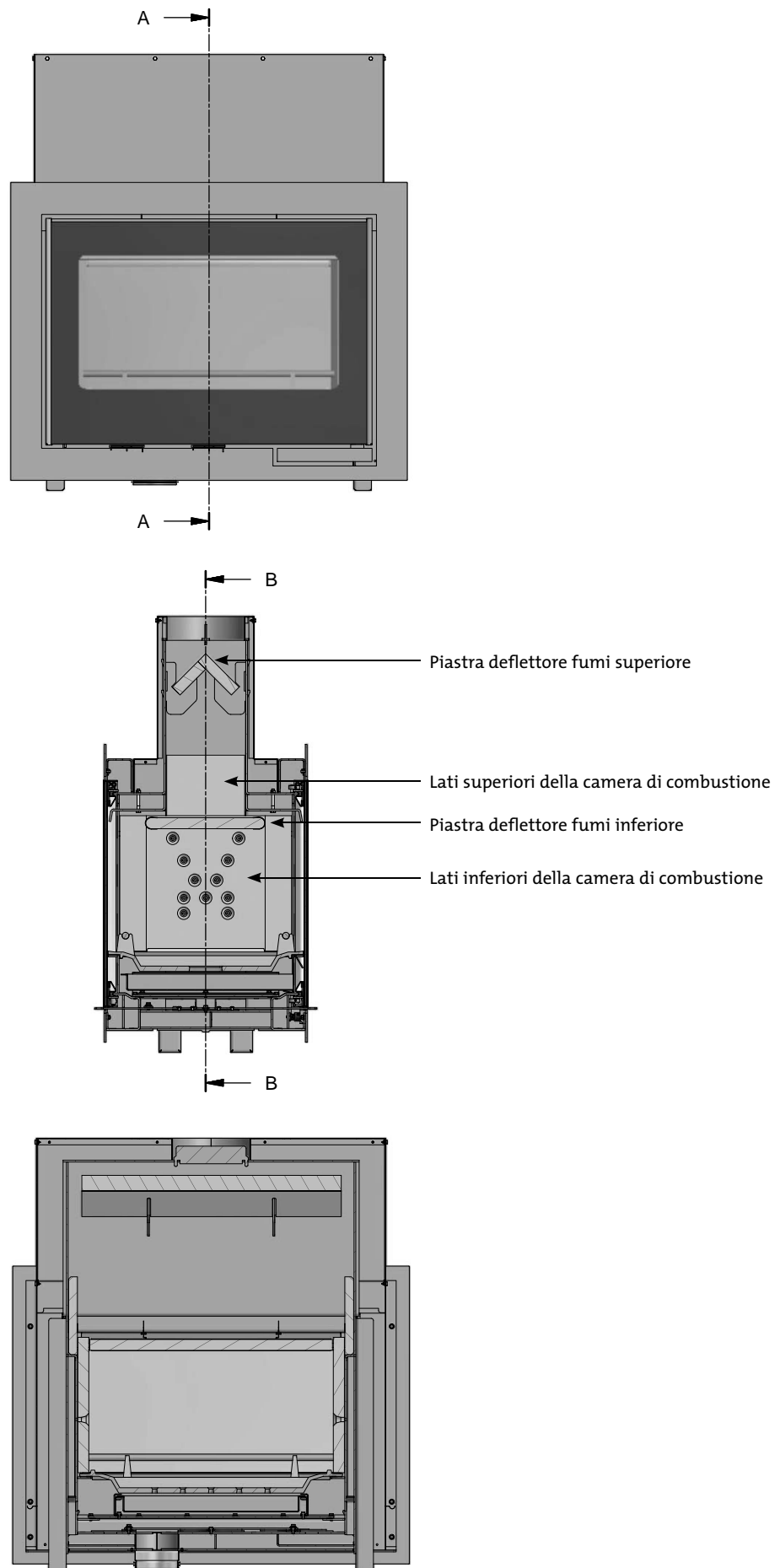
Posizionamento delle piastre deflettore fumi e placcatura laterale

Salida de humos

- Madera húmeda
- Tiro inadecuado en la chimenea
- La chimenea está incorrectamente dimensionada para la estufa de leña
- Compruebe si el tubo de gases de combustión/chimenea están obturados
- La chimenea posee la altura correcta respecto al entorno
- Depresión en la sala
- La puerta se abre antes de que se haya quemado totalmente la capa de brasa.

La leña se quema demasiado rápido

- Las correderas de aire están incorrectamente ajustadas
- La placa deflectora de humos está incorrectamente colocada o ni siquiera se ha montado
- Leña inadecuada (desperdicios de leña, madera de palets, etc.)
- Tiro de chimenea excesivamente grande

Formación de hollín en el vidrio

- Ajuste incorrecto del aire secundario
- Cantidad excesiva de aire primario
- Madera húmeda
- Tochos de leña demasiados grandes para realizar el encendido
- Leña inadecuada (desperdicios de leña, madera de palets, etc.)
- Tiro de la chimenea demasiado pequeño
- Depresión en la sala

Fuerte formación de hollín en la chimenea

- Combustión inadecuada (alimentar más aire)
- Madera húmeda

La superficie de la estufa de leña se pone gris

- Combustión excesiva (véanse instrucciones de encendido y combustión)

La estufa de leña no entrega calor

- Madera húmeda
- Cantidad insuficiente de leña
- Leña inadecuada con bajo poder calorífico
- Las placas deflectoras de humos no están correctamente colocadas

La estufa de leña huele

- Durante las primeras combustiones se endurece el barniz de la estufa de leña, lo cual puede provocar el desprendimiento de un cierto olor. Abra una ventana o una puerta para ventilación y asegúrese de que la estufa de leña esté suficientemente caliente para evitar una posterior formación de olor.
- Al calentarse y al enfriarse la estufa puede hacer varios "clics". Éstos se deben a las grandes diferencias de temperaturas a las que se exponen los materiales y no a un defecto del producto.

Derecho de reclamación

Todos los productos de Scan que utilizan la leña como combustible se han fabricado con materiales de alta calidad y han sido sometidos a estrictos controles de calidad antes de salir de fábrica. Sin embargo, si se produjeran defectos de fabricación o de calidad, otorgamos un derecho de reclamación durante 5 años.

A la hora de establecer contacto con nosotros o con nuestros distribuidores profesionales de Scan en relación con cualesquiera de tales defectos, siempre debe indicarse el número de registro de producto de la estufa de leña.

El derecho a reclamar abarca todas las piezas que, como consecuencia de defectos de fabricación o errores de diseño, deban ser sustituidas o reparadas a juicio de Scan A/S.

El derecho de reclamación es válido para el primer comprador del producto y no es transferible (excepto si se produce una venta intermedia del producto).

El derecho de reclamación es válido únicamente para los daños surgidos de defectos de fabricación o errores de diseño.

Quedan excluidos del derecho de reclamación las siguientes piezas

- Piezas de desgaste, como, por ejemplo, el revestimiento de la cámara de combustión, las placas deflectoras de humos, la parrilla de agitación, el vidrio, los azulejos y las regletas obturadoras (no obstante, con la excepción de los defectos que ya hubieran existido al entregarse el producto).
- Los defectos debidos a ataques químicos y físicos durante el transporte, durante el almacenaje y el montaje o con posterioridad a éstos.
- Formación de hollín surgida de un tiro inadecuado de la chimenea, leña húmeda o manejo incorrecto.
- Costes de calefacción adicionales asociados con una reparación.
- Gastos de transporte.
- Gastos relacionados con el montaje y desmontaje de la estufa de leña.

Cancelación del derecho de reclamación

- si se realiza un montaje inadecuado (el montador es responsable de observar y respetar las disposiciones legales vigentes y otras disposiciones administrativas así como las instrucciones de montaje y empleo que hemos suministrado para la estufa de leña y sus accesorios).
- si se realiza un manejo incorrecto o se utilizan combustibles no permitidos o recambios no originales (véanse las presentes instrucciones de montaje y empleo)
- si el número de registro de producto de la estufa de leña ha sido retirado o dañado.
- si se realizan reparaciones sin respetar nuestras instrucciones o las de un distribuidor profesional de Scan autorizado.
- si se realiza cualquier modificación del estado original del producto Scan o de sus accesorios.
- El derecho de reclamación es válido sólo en el país en el cual se entregó originalmente el producto de Scan.

Utilice exclusivamente piezas originales o piezas recomendadas por el fabricante.

Edición:

E 90085500-3

17.01.2012

Scan A/S - DK-5492 Vissenbjerg

